



**YAMAHA**

**RD250(D)**

**RD400(D)**

**OWNER'S MANUAL**  
**MANUEL DU PROPRIETAIRE**  
**BETRIEBSANLEITUNG**

1A0-28199-82

## **INTRODUCTION**

Congratulations on your purchase of the Yamaha RD250(D)/RD400(D).

This model represents the product of many years of Yamaha experience in the production of fine sporting, touring, and pace-setting racing machines. You can now appreciate the high degrees of craftsmanship and reliability that have made Yamaha a leader in these fields.

This manual will provide you with a good basic understanding of the features, operation, and basic maintenance and inspection items of this vehicle. **PLEASE READ THIS MANUAL CAREFULLY AND COMPLETELY BEFORE OPERATING YOUR NEW MACHINE.** If you have any questions regarding the operation or maintenance of your machine, please consult your Yamaha dealer.

## AVANT-PROPOS

Nous vous félicitons d'avoir fait l'acquisition de la Yamaha RD250(D)/RD400(D). Ce modèle est le fruit de plusieurs années d'expérience de Yamaha dans la production de machines de sport, de tourisme, et de course. Vous pouvez maintenant apprécier les hauts degrés de dextérité et de fiabilité qui ont fait de Yamaha un leader dans ces domaines.

Ce manuel vous fournira une bonne connaissance de base des caractéristiques, du fonctionnement, et de l'entretien de base et des points à contrôler de ce véhicule. **VEUILLEZ LIRE CE MANUEL ATTENTIVEMENT ET ENTIÈREMENT AVANT D'UTILISER VOTRE NOUVELLE MACHINE.** Pour toute question concernant le fonctionnement ou l'entretien de votre machine, veuillez consulter votre concessionnaire Yamaha.

## EINLEITUNG

Herzlichen Glückwunsch zum Kauf der Yamaha RD250(D)/RD400(D). Dieses Modell ist eine ausgezeichnete Sport-, Touring- und Rennmaschine, die aufgrund der langjährigen Erfahrung von Yamaha entwickelt wurde. Auch Sie kommen nun in den Genuß der ausgezeichneten Verarbeitung und der hohen Zuverlässigkeit, die Yamaha zu einem der führenden Hersteller von Motorrädern in aller Welt gemacht haben.

Diese Anleitung vermittelt Ihnen das grundlegende Verständnis in Bezug auf Konstruktionsmerkmale, Bedienung, Inspektion und Wartungsarbeiten dieser Maschine. **BITTE LESEN SIE VOR INBETRIEBENAHME DIESER NEUEN MASCHINE DIE VORLIEGENDE ANLEITUNG SORGFÄLTIG DURCH.** Wenn Sie Fragen irgendwelcher Art in Bezug auf Bedienung oder Wartung der Maschine haben, wenden Sie sich bitte an Ihren Yamaha-Fachhändler.

**NOTICE:**\_\_\_\_\_

Some data in this manual may become outdated due to improvements made to this model in the future. If there is any question concerning this manual, consult your nearby Yamaha dealer.

---

SERVICE DEPT.  
OVERSEAS ENGINEERING DIVISION  
YAMAHA MOTOR CO., LTD.

**AVERTISSEMENT:** \_\_\_\_\_  
Certaines données de ce mode d'emploi risquent de devenir périmées suite aux améliorations futures apportées à ce modèle. Pour toutes les questions à poser à propos des données de mode d'emploi, consultez le revendeur Yamaha le plus proche.

---

DEPARTMENT DE PLANNING  
SERVICE TECHNIQUES POUR  
L'ETRANGER  
YAMAHA MOTOR CO., LTD.

**ANMERKUNG:** \_\_\_\_\_  
Im Sinne der ständigen Verbesserung unserer Produkte kann es vorkommen, daß mancher der in dieser Anleitung aufgeführten Daten bereits überholt sind. Sollten irgendwelche Fragen bezüglich dieser Bedienungsanleitung auftauchen, wenden Sie sich bitte an Ihren Fachhändler.

---

PLANUNGSABTEILUNG  
TECHNISCHE ABTEILUNG (ÜBERSEE)  
YAMAHA MOTOR CO., LTD.

Particularly important information is distinguished in this manual by the following notations:

**NOTE** ..... A NOTE provides key information to make procedures easier or cleaner.

**CAUTION** ..... A CAUTION indicates special procedures that must be followed to avoid damage to the machine.

**WARNING** ..... A WARNING indicates special procedures that must be followed to avoid injury to a machine operator or person inspecting or repairing the machine.

Dans ce manuel, les informations particulièrement importantes sont repérées par les notations suivantes:

**N.B. . . . .** Un **NOTA** fournit les informations en rapport avec les numéros de repérage pour rendre les procédures plus faciles ou plus claires.

**ATTENTION . . . .** Un **ATTENTION** indique les procédures spéciales qui doivent être suivies pour éviter d'endommager la machine.

**AVERTISSEMENT . . . .** Un **AVERTISSEMENT** indique les procédures spéciales qui doivent être suivies pour éviter un accident à l'utilisateur de la machine ou à la personne contrôlant ou réparant la machine.

Besonders wichtige Informationen in dieser Anleitung sind wie folgt aufgeführt:

**ANMERKUNG . . . .** Eine Anmerkung, die durch wichtige Informationen den entsprechenden Vorgang erleichtert oder erläutert.

**ACHTUNG . . . .** So gekennzeichnete Informationen bezeichnen Spezialvorgänge, die eingehalten werden müssen, um Beschädigung der Maschine zu vermeiden.

**WARNUNG . . . .** Unter diesem Titel werden Vorgänge aufgeführt, die beachtet werden müssen, um Verletzungen des Fahrers bzw. des Wartungsmechanikers bei der Durchführung von Inspektionen und Wartungsarbeiten zu vermeiden.

## **CONTENTS**

NOMENCLATURE .....	8
MACHINE IDENTIFICATION .....	10
CONTROL FUNCTIONS .....	12
PRE-OPERATION CHECK .....	36
OPERATION AND IMPORTANT RIDING POINTS .....	54
PERIODIC MAINTENANCE AND MINOR REPAIR .....	68
REQUIREMENT FOR A GOOD MOTORCYCLIST .....	134
CLEANING AND STORAGE .....	136
SPECIFICATIONS .....	150



## TABLE DES MATIERES

NOMENCLATURE .....	9
NUMEROS D'IDENTIFICATION .....	11
COMMANDES .....	13
CONTROLES AVANT USAGE .....	37
UTILISATION ET POINTS IMPORTANTS CONCERNANT LE PILOTAGE .....	55
ENTRETIEN PERIODIQUE ET PETITES REPARATIONS .....	69
EXIGENCES POUR UNE BONNE CONDUITE ? .....	135
NETTOYAGE ET RANGEMENT .....	137
CARACTERISTIQUES TECHNIQUES .....	153

## INHALTSVERZEICHNIS

BEZEICHNUNG DER BEDIENUNGSELEMENTE .....	9
IDENTIFIKATION DER MASCHINE .....	11
BEDIENUNGSELEMENTE UND DEREN FUNKTION .....	13
PRÜFUNGEN VOR ANTRITT DER FAHRT .....	38
BETRIEB UND WICHTIGE FAHRHINWEISE .....	55
REGELMÄßIGE WARTUNG UND KLEINE REPARATUREN .....	69
ANFORDERUNGEN AN EINEN GUTEN FAHRER .....	135
REINIGUNG UND LAGERUNG .....	137
TECHNISCHE DATEN .....	156

## NOMENCLATURE

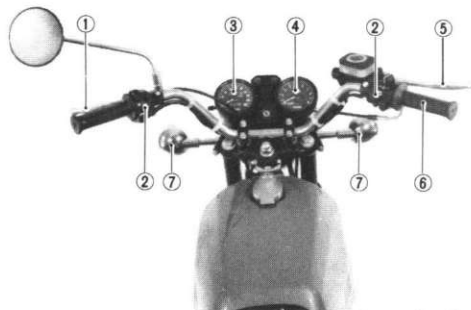
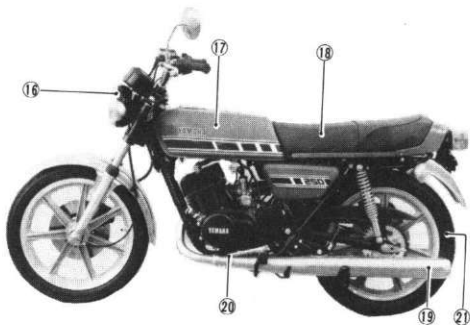
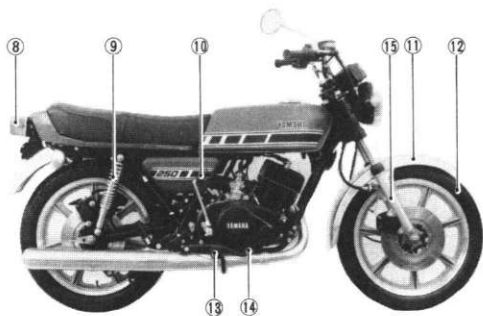

- |                        |                  |
|------------------------|------------------|
| 1. Clutch lever        | 11. Front fender |
| 2. Handle switch       | 12. Front wheel  |
| 3. Speedometer         | 13. Footrest     |
| 4. Tachometer          | 14. Brake pedal  |
| 5. Brake lever         | 15. Front fork   |
| 6. Throttle grip       | 16. Headlight    |
| 7. Flasher light       | 17. Fuel tank    |
| 8. Tail/Stoplight      | 18. Seat         |
| 9. Rear shock absorber | 19. Muffler      |
| 10. Kick crank         | 20. Change pedal |
|                        | 21. Rear wheel   |

**NOTE:** \_\_\_\_\_

The motorcycle that you have purchased differs partly in design and specifications from that shown in this photo.

\_\_\_\_\_

## NOMENCLATURE

1. Levier d'embrayage
2. Commutateur de guidon
3. Indicateur de vitesse
4. Compte-tours
5. Levier de frein
6. Poignée des gaz
7. Clignoteur
8. Feux arrière et stop
9. Amortisseur arrière
10. Kick
11. Garde-boue avant
12. Roue avant
13. Repose-pied
14. Pédale de frein
15. Fourche avant
16. Phare
17. Réservoir à essence
18. Selle
19. Pot d'échappement
20. Pédale de changement de vitesses
21. Roue arrière

N.B.: \_\_\_\_\_

Le motorcycle que vous avez acheté, diffère partiellement de celui indiqué ici dans le dessein et les caractéristiques techniques.

---

## BEZEICHNUNG DER BEDIENUNGSELEMENTE

1. Kupplungshebel
2. Lenkstangenschalter
3. Geschwindigkeitsmesser
4. Drehzahlmesser
5. Handbremshebel
6. Gasdrehgriff
7. Blinkleuchte
8. Schluß/Bremsleuchte
9. Hinterrad-Stoßdämpfer
10. Kickstarterhebel
11. Vorderes Schutzblech
12. Vorderrad
13. Fußraste
14. Fußbremshebel
15. Vorderradgabel
16. Scheinwerfer
17. Kraftstofftank
18. Sitz
19. Auspufftopf
20. Fußschalthebel
21. Hinterrad

ANMERKUNG: \_\_\_\_\_

Das Motorrad, das Sie gekauft haben, unterscheidet sich zum Teil von das des hier gezeigten Photos in der Gestalt und der technischen Daten.

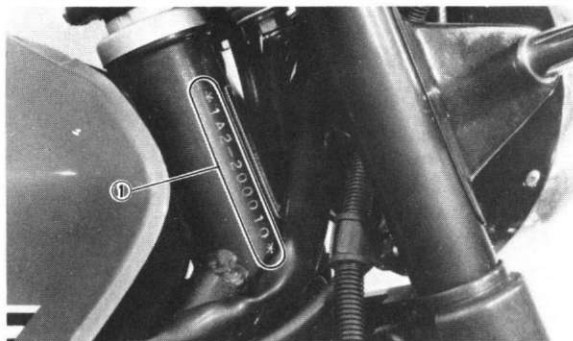

- 1. Frame number
- 1. Numéro de cadre
- 1. Seriennummer des Rahmens

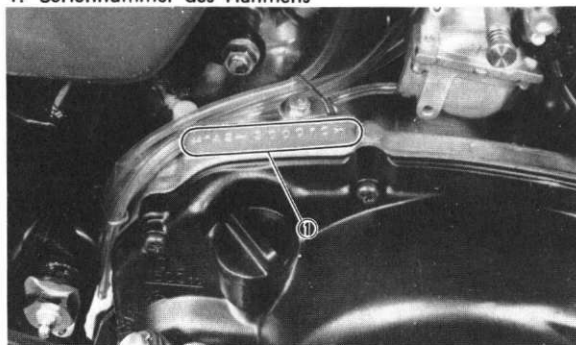

- 1. Engine number
- 1. Numéro du moteur
- 1. Seriennummer des Motors

## MACHINE IDENTIFICATION

### Frame number

The frame serial number is stamped on the right side of the steering head stock.

### Engine number

The engine serial number is stamped into the elevated part of the right rear section of the engine.

**NOTE:** \_\_\_\_\_

The first three digits of these numbers are for model identification. The remaining digits are the unit production number. The two serial numbers are usually identical.

\_\_\_\_\_

## NUMEROS D'IDENTIFICATION

### Numérod de cadre

Le numéro du cadre est frappé du côté droit du tube de tête de fourche.

### Numéro du moteur

Le numéro du moteur est frappé sur la partie en relief située à droite, à l'arrière du moteur.

**N.B.:** \_\_\_\_\_

Les trois premiers chiffres désignent le modèle; les autres chiffres correspondent au numéro de série de la machine. Les deux numéros de série sont habituellement identiques,

---

## IDENTIFICATION DE LA MOTOCICLETA

### Rahmennummer

Die Seirenummer des Rahmens ist an der rechten Seite des Lenkerkopfes eingeschlagen.

### Motornummer

Die Seriennummer des Motors ist an einem Anguß an der rechten Seite des Motors eingeschlagen.

**ANMERKUNG:** \_\_\_\_\_

Die ersten drei Ziffern geben das Modell an; die restlichen Ziffern sind die Produktionsnummer. Normalerweise sind beide Seriennummern gleich.

---

# CONTROL FUNCTIONS

## Main switch

The following chart shows the key position at which the lights, horn and ignition circuit are switched on or off: (The circle (○) denotes "Switch on".)



Europe Europe Europa



Other area Autres contrées Andere gebiete

### Europe

Part name	Key position						Instructions	
	OFF*	I	II	III*	IV	V		
Lights switch		ON	OFF	ON	OFF	ON	OFF	Set the right handlebar switch
Headlight		○		○		○		
Taillight		○		○	○	○	○	Use III for night parking
Meter lights		○		○	○	○	○	
Ignition circuit		○		○				Kick start
Neutral light		○		○				The change pedal is in neutral
Stoplight		○		○				The brake is applied
Flasher light		○		○				Switch on left handlebar
Horn		○		○				Push horn button
Marker light				○		○		

\* The key can be removed in this position.

### Other areas

Part name	Key position				Instructions	
	OFF*	I	II*	III		
Lights switch		ON	OFF	ON	OFF	Set the right handlebar switch
Headlight		○		○		
Taillight		○		○	○	Use II for night parking
Meter lights		○		○	○	
Ignition circuit		○		○		Kick start
Neutral light		○		○		The change pedal is in neutral
Stoplight		○		○		The brake is applied
Flasher lights		○		○		Turn on the left handlebar switch
Horn		○		○		Push horn button

\* The key can be removed in this position

# COMMANDES

## Contacteur principal

Le tableau suivant indique les différentes positions de la clé de contact permettant d'allumer ou d'éteindre les lumières, l'avertisseur sonore et tout le circuit électrique. (Le symbole (○) correspond à la position 'allumé').

### Europe

Gegenstand	Schlüsselstellung						Bemerkung
	OFF*	I	II	III*	IV*	V*	
Lichtschalter							Rechten Lenkerschalter einschalten
Scheinwerfer		○		○	○		
Schlußlicht			○	○	○	○	Schlüsselstellung III zum Parken bei Nacht verwenden.
Instrumentenbeleuchtung		○		○	○	○	
Zündkreis		○	○				Kickstarter
Laerlaufanzeige			○	○			Fußschalthebel auf Leerlauf stellen
Bremslucht			○	○			Bremse betätigen
Blinkleuchten			○	○			Schalter am linken Lenkergriff
Signalhorn			○	○			Hupenkopf drücken
Begrenzungsleuchte					○		

\* Der Schlüssel kann in dieser Stellung abgezogen werden.

### Amdere gebote

Gegenstand	Schlüsselstellung				Bemerkung	
	OFF*	I	II*	III*		
Lichtschalter		ON	OFF	ON	OFF	Rechten Lenkerschalter einschalten
Scheinwerfer		○		○		
Schlußlicht		○		○	○	Schlüsselstellung II zum Parken bei Nacht verwenden
Instrumentenbeleuchtung		○		○	○	
Zündkreis		○				Kickstarter
Laerlaufanzeige			○			Fußschalthebel auf Leerlauf stellen
Bremslucht			○			Bremse betätigen
Blinkleuchten			○			Linken Lenkerschalter einschalten
Signalhorn			○			Hupenkopf drücken

\* Der Schlüssel kann in dieser Stellung abgezogen werden.

# BEDIENUNGSLELEMENTE UND DEREN FUNKTION

## Hauptschalter

In der folgenden Tabelle sind die Zündschlüsselstellungen aufgeführt, bei welchen die Leuchten, das Signalhorn und der Zündkreis ein- bzw. ausgeschaltet sind. (Die Kreismarkierung (○) bezeichnet „Schalter eingeschaltet“.)

### Europe

Désignation	Position de la de						Instructions
	OFF*	I	II	III*	IV*	V*	
Interrupteur d'éclairage		ON	OFF	ON	OFF	ON	Actionner l'interrupteur sur guidon à droite
Phare		○		○		○	
Feu arrière		○		○	○	○	Tourner la clé sur III pour le stationnement nocturne
Lampes de compteurs		○		○	○	○	
Circuit d'allumage				○			Kick starter
Témoin point mort			○		○		Sélecteur de vitesse au point mort
Feu stop					○		Les freins sont serrés
Clignoteurs				○			Commuteur sur la gauche du guidon
Avertisseur				○			Appuyer sur le bouton de l'avertisseur
Feu de stationnement					○		

\* Dans cette position la clé peut être retirée.

### Autres contrées

Désignation	Position de la de				Instructions	
	OFF*	I	II*	III*		
Interrupteur d'éclairage		ON	OFF	ON	OFF	Actionner l'interrupteur sur guidon à droite
Phare		○		○		
Feu arrière		○		○	○	Tourner la clé sur II pour le stationnement
Lampes de compteurs		○		○	○	
Circuit d'allumage			○			Kick starter
Témoin point mort			○			Sélecteur de vitesse au point mort
Feu stop					○	Les freins sont serrés
Clignoteurs			○			Actionner le commutateur sur guidon à gauche
Avertisseur			○			Appuyer sur le bouton de l'avertisseur

\* Dans cette position, le clé peut être retirée.



- |                        |                             |
|------------------------|-----------------------------|
| 1. Oil caution light   | 1. Témoin de niveau d'huile |
| 2. Neutral light       | 2. Témoin point mort        |
| 3. High beam indicator | 3. Témoin feu de route      |
| 4. Flasher pilot light | 4. Témoin clignoteurs       |

- |                              |
|------------------------------|
| 1. Ölwarnlampe               |
| 2. Leerlauf-Anzeigeleuchte   |
| 3. Fernlicht-Anzeigeleuchte  |
| 4. Blinklicht-Anzeigeleuchte |

## Indicator lights

Flasher pilot light "TURN" (Orange):

The pilot light flashes when the flasher switch is "ON".

Neutral light "NEUTRAL" (green):

This light is located on the face of the tachometer and lights when the transmission is in neutral.

High beam indicator "HIGH BEAM" (blue):

This indicator comes on when the headlight high beam is used.

Oil caution light "OIL" (red):

The light comes on when the oil level is low, thus warning the rider. The rider can check the circuit by putting the machine in neutral.

Both the neutral light and the oil caution light should come on.



## Lampes-témoins

Témoin clignoteurs "TURN" (orangé):

Cette lampe-témoin clignote en même temps que les clignoteurs.

Témoin point mort "NEUTRAL" (vert):

Cette lampe-témoin située sur le compteur s'allume lorsque les vitesses sont au point mort.

Témoin de feu de route "HIGH BEAM" (bleu):

Cette lampe-témoin s'allume en même temps que le feu de route.

Témoin de pression d'huile "OIL" (rouge):

Ce voyant lumineux s'allume lorsque le niveau d'huile est bas pour avertir le pilote. Pour vérifier le fonctionnement de la lampe-témoin, mettre les vitesses au point mort: le témoin de pression d'huile doit s'allumer en même temps que le témoin de point mort.

## Anzeigeleuchten

Blinklicht-Anzeigeleuchte "TURN" (orange)::

Bei auf Position „ON“ gestelltem Blinklichtschalter blinkt diese Anzeigeleuchte gemeinsam mit den Blinkleuchten auf.

Leerlauf-Anzeigeleuchte „NEUTRAL“ (grün):

Diese Anzeigeleuchte ist am Drehzahlmesser angebracht und leuchtet auf, wenn das Getriebe auf Leerlauf geschaltet ist.

Fernlicht-Anzeigeleuchte "HIGH BEAM" (blau):

Bei eingeschaltetem Fernlicht des Scheinwerfers leuchtet diese Anzeigeleuchte auf.

Ölwarnlampe "OIL" (rot):

Bei niederem Ölstand leuchtet diese Lampe auf um den Fahrer zu warnen. Der Fahrer kann den Stromkreis prüfen, indem die Maschine in den Leerlauf geschaltet wird. Die Leerlaufkontrolllampe und die Ölwarnlampe müssen nun aufleuchten.

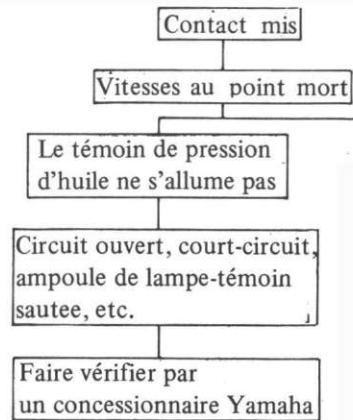
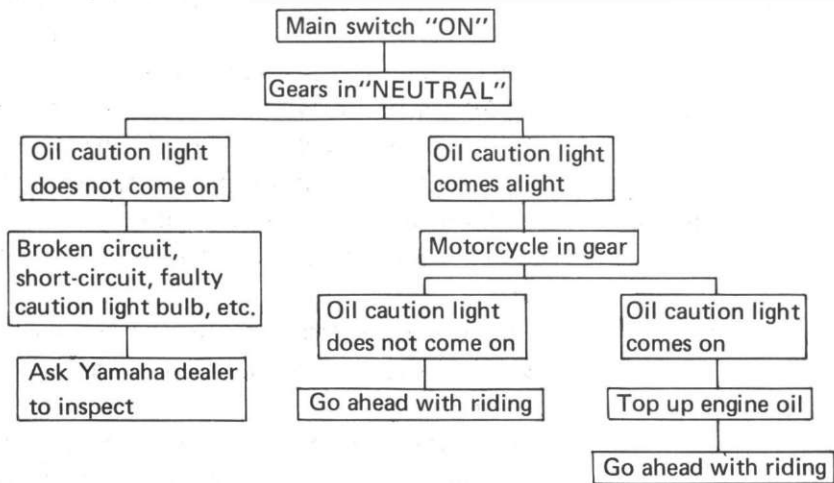

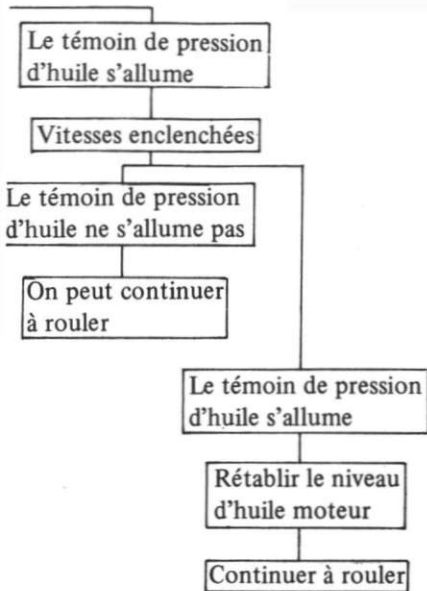



- |                  |                            |
|------------------|----------------------------|
| 1. Speedometer   | 1. Indicateur de vitesses  |
| 2. Tachometer    | 2. Compte-tours            |
| 3. Odometer      | 3. Compteur kilométrique   |
| 4. Trip odometer | 4. Totalisateur journalier |
| 5. Red zone      | 5. Secteur rouge           |
| 6. Rest knob     | 6. Bouton de totalisateur  |

1. Geschwindigkeitsmesser
2. Drehzahlmesser
3. Kilometerzähler
4. Tageskilometerzähler
5. Roter Bereich
6. Rückstellknopf für Tageskilometerzähler

## Speedometer

The odometer and trip odometer are built into the speedometer. The trip odometer can be reset to "0" by turning the reset knob.

Do not operate in the red zone.  
Red zone: 8500~10000 rpm and above.

## Tachometer

The tachometer is provided so the rider can keep engine rpms within the ideal power range.

### Compte-tours

Le compte-tours est prévu pour permettre au conducteur de garder le régime moteur où la puissance est idéale.

Ne pas faire fonctionner dans la zone rouge.

Zone rouge:

8500 ~ 10000 tr/mn et au delà

### Compte de vitesse

Le compteur kilométrique et le totalisateur journalier sont incorporés au tachymètre. Le totalisateur journalier est muni d'un bouton permettant de le remettre à zéro (tourner le bouton).

### Drehzahlmesser

Der Drehzahlmesser ermöglicht es dem Fahrer, die Motordrehzahl immer im idealen Leistungsbereich zu halten.

Motordrehzahlen vermeiden, bei welchen die Anzeigenadel in den roten Bereich ausschlägt.

Roter Bereich: 8500 ~ 10000 U/min.

### Geschwindigkeit

#### Geschwindigkeitsmesser

Der Geschwindigkeitsmesser ist mit Kilometer- und Tageskilometerzähler ausgerüstet. Der Tageskilometerzähler kann durch Drehen des Rückstellknopfs auf Null (0) gestellt werden.

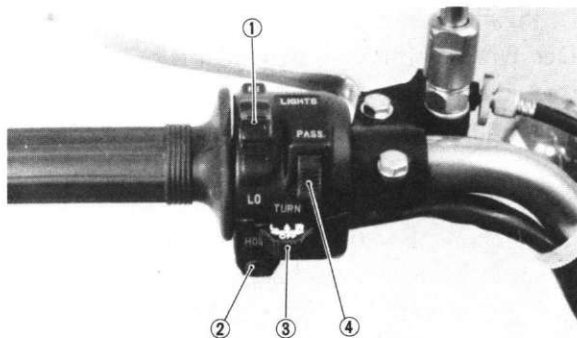

1. "LIGHTS" switch
2. "HORN" switch
3. "TURN" switch
4. "PASS" switch

1. Commutateur feu de route/feu de croisement
2. Commande d'avertisseur
3. Commutateur des clignoteurs
4. Bouton de dépassement

1. Lichtschalter
2. Signalhornschalter
3. Blinkerschalter
4. Scheinwerferschalterknopf

## Handle switches

The handle switches are located near the right and left handle grips and are used for the following functions:

### "LIGHTS" switch (Left handlebar – Dimmer switch)

Turn to the "HI" position for the high beam and to the "LO" position for the low beam.

### "HORN" switch

Press button to sound the horn.

### "PASS" switch

When you are passing a vehicle ahead, the passing light switch button should be depressed so that the headlight gives a signal to the rider.

### **Commutateurs de guidon**

Les commutateurs de guidon se trouvent à proximité des poignées droite et gauche, ils remplissent les fonctions suivantes:

#### **Commande d'éclairage ("LIGHTS") (guidon gauche – commutateur du code)**

Régler sur la position "HI" pour allumer le feu de route.

Régler sur la position "LO" pour allumer le feu de croisement.

#### **Commande d'avertisseur sonore ("HORN")**

Appuyer sur le bouton pour faire fonctionner l'avertisseur.

#### **Bouton de dépassement (PASS)**

Lors d'un dépassement, appuyer sur le bouton d'appel de phare pour avertir le conducteur du véhicule dépassé.

### **Lenkerschalter**

Die Lenkerschalter sind neben dem rechten und linken Lenkergriff angebracht und haben die folgenden Funktionen:

#### **Lichtschalter (LIGHTS) (links am Lenker – Abblendschalter)**

Schalter auf Position „HI“ stellen, um das Fernlicht, auf Position „LO“, um das Abblendlicht einzuschalten.

#### **Signalhornschalter (HORN)**

Um das Signalhorn zu betätigen, diesen Knopf drücken.

#### **Scheinwerferschalterknopf (PASS)**

Wenn ein vorausfahrendes Fahrzeug überholt werden soll, ist der Scheinwerferschalterknopf zu drücken, so daß der Fahrer ein Lichtsignal durch den Scheinwerfer erhält.

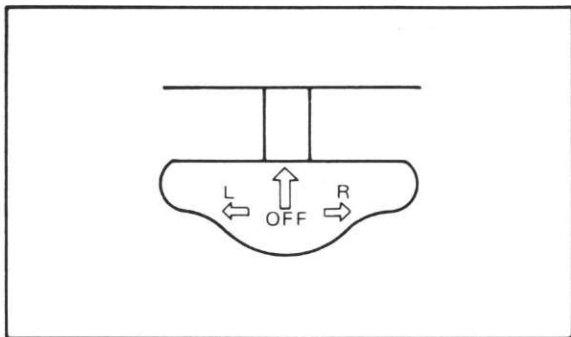

### **“TURN” switch**

This model is equipped with turn signals that are self cancelling. To signal a right hand turn push the switch to the right. To signal a left hand turn push the switch to the left. Once the switch is released it will return to the center position. To cancel the signal push the switch “in” after it has returned to the center position. If the switch is not cancelled by hand it will self cancel after the machine has travelled for 10 seconds or 100 meters (150 m Europe), whichever is greater.

### **“TURN” switch (for W. Germany)**

To signal a right hand turn push the switch to the right. To signal a left hand turn push the switch to the left. Once the switch is released it will return to the center position. To cancel the signal push the switch “in” after it has returned to the center position.



### **Commutateur des clignoteurs (TURN)**

Les clignoteurs de ce modèle s'éteignent d'eux-mêmes au sortir des virages. Pour signaler un virage à droite, pousser le commutateur des clignoteurs à droite; pour signaler un virage à gauche, pousser le commutateur à gauche. Le commutateur revient au milieu dès qu'on le relâche. Pour supprimer les clignoteurs, presser le même commutateur après qu'il soit revenu en position centrale. Si les clignoteurs ne sont pas supprimés manuellement, ils s'éteignent automatiquement, soit après 10 secondes, soit après avoir parcouru une distance de 100 mètres (150 m Europe), suivant la vitesse.

### **Commutateur de changement de direction (TURN)(Pour l'Allemagne Fédérale)**

Pour signaler un virage à droite, pousser le commutateur à droite; pour signaler un virage à gauche, pousser le commutateur à gauche. Le commutateur revient au milieu dès qu'on le relâche. Pour supprimer les clignoteurs, presser le même commutateur après soit revenu en position centrale.

### **Blinkerschalter (TURN)**

Dieses Modell ist mit Blinkleuchten ausgerüstet, die selbsttätig abgeschaltet werden. Um Rechtsabbiegen anzuzeigen, Schalter nach rechts schieben und um Linksabbiegen anzuzeigen, Schalter nach links schieben. Sobald der Schalter losgelassen wird, kehrt er in die Mittelstellung zurück. Die Blinker können abgeschaltet werden, indem der Schalter nach seiner Rückkehr in die Mittelstellung gedrückt wird. Wenn die Blinker nicht von Hand abgeschaltet werden, findet eine selbsttätige Abschaltung statt, nachdem die Maschine 10 Sekunden oder 100 Meter (150 m Europa) zurückgelegt hat, je nachdem welcher Wert größer ist.

### **Blinklichtschalter (TURN) (für Deutschland (BRD))**

Um Rechtsabbiegen anzuzeigen, Schalter nach rechts schieben und um Linksabbiegen anzuzeigen, Schalter nach links schieben. Sobald der Schalter losgelassen wird, kehrt er in die Mittelstellung zurück. Die Blinker können abgeschaltet werden, indem der Schalter nach seiner Rückkehr in die Mittelstellung gedrückt wird.

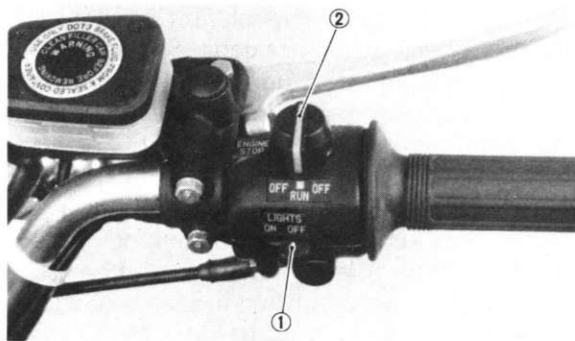

1. "LIGHTS" switch
2. "ENGINE STOP" switch

1. Lichtschalter „LIGHTS“
2. ENGINE STOP-Schalter

1. Interrupteur d'éclairage ("LIGHT")
2. Interrupteur de sécurité ("ENGINE STOP")

### **"LIGHTS" switch (Right handlebar – Lighting switch)**

Turn the lights switch to the "ON" position to turn on the headlight.

### **"ENGINE STOP" switch**

Make sure that the engine stop switch is in the "RUN" position. The engine switch has been equipped to ensure safety in an emergency such as if the machine falls over or the throttle malfunctions. The engine will not start or run when the engine switch is turned to "OFF".

**Commande d'éclairage ("LIGHTS") (guidon droit – commande d'éclairage)**

Tourner ce commutateur sur "ON" pour allumer le phare.

**Commutateur d'arrêt du moteur ("ENGINE STOP")**

S'assurer que le commutateur est placé sur la position "RUN". Ce dispositif de sécurité permet de couper instantanément le moteur en cas de chute de la machine ou de mauvais fonctionnement de l'accélérateur. Le moteur ne démarrera pas ou ne marchera pas si le commutateur est mis sur la position "OFF".

**Lichtschalter (LIGHTS) (rechts am Lenker)**  
Lichtschalter auf „ON“ drehen, um den Scheinwerfer einzuschalten.

**MOTOR-STOP-SCHALTER (ENGINE STOP)**  
Immer darauf achten, daß der Motorstopp-schalter vor dem Anlassen auf Position "RUN" gestellt ist. Das Motorrad wurde mit diesem Schalter ausgerüstet, um bei Unfällen oder Betriebsstörungen im Vergasersystem für zusätzliche Sicherheit zu sorgen. Der Motor springt nicht an und läuft nicht, wenn der Motorschalter auf Position "OFF" gestellt ist.



### Steering lock

To lock the steering, turn the handle bars fully to the right, insert the key into the steering lock and turn the key about 1/8 counter-clockwise; then push the key in and turn it about 1/8 clockwise. After checking if the lock is engaged, remove the key from the lock. To release the lock, reverse the above steps.

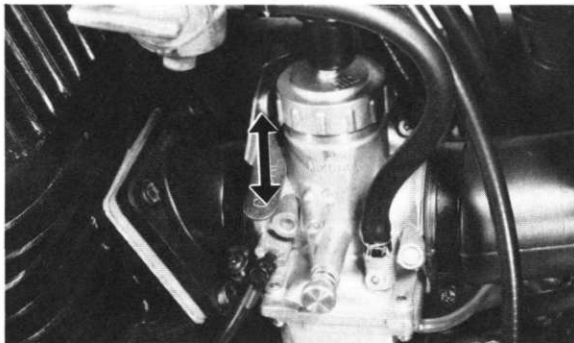

### Starter lever (CHOKE)

When cold the engine requires a richer fuel mixture for starting. A separate starter circuit, which is controlled by the starter circuit, which is controlled by the starter, supplies this mixture.

Push the lever down to open the circuit (for starting) and pull it up to close the circuit.

1. Starter lever

1. Levier de starter

1. Starterhebel

### **Antivol de direction**

Afin de verrouiller la direction, tourner le guidon complètement à droite, introduire la clé dans l'antivol et la tourner d'1/8ème de tour à gauche; puis enfoncer la clé et la tourner d'1/8ème de tour à droite. Après avoir vérifié que le "errouillage est effectué retirer la clé de l'antivol. Effectuer les manoeuvres inverses pour déverrouiller.

### **Levier de starter ("CHOKE")**

Lorsque le moteur est froid un mélange plus riche est nécessaire pour faciliter le démarrage. Un circuit d'alimentation séparé, commandé par le starter, fournit ce mélange.

Abaisser la commande pour mettre le starter en circuit. La relever pour supprimer le starter.

### **Lenkschloß**

Um den Lenker zu verriegeln, die Lenkstange bis zum Anschlag nach rechts drehen, den Schlüssel in das Lenkschloß einstecken und ungefähr 1/8 Umdrehung im Gegenuhrzeigersinn drehen; danach den Schlüssel hineindrücken und ungefähr um 1/8 Umdrehung im Uhrzeigersinn drehen. Überprüfen, ob der Lenker verriegelt ist, und den Schlüssel abziehen. Den beschriebenen Vorgang umkehren, um den Lenker wieder zu entriegeln.

### **Starterklappenhebel (CHOKE)**

Bei Frostwetter ist ein fetteres Kraftstoffgemisch erforderlich, um den Motor anzulassen. Ein durch diesen Knopf betätigter Anlaßkreislauf liefert dieses Gemisch.

Den Hebel nach unten stoßen, um den Kreislauf zu öffnen (Anlassen des Motors); Hebel wieder nach oben ziehen, um diesen Kreislauf zu schließen.

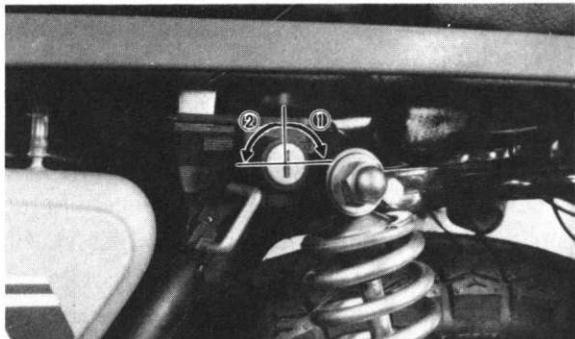

- |                                |                                |
|--------------------------------|--------------------------------|
| 1. Seat lock open              | 2. Helmet holder open          |
| 1. Verrou de selle ouvert      | 2. Porte-casque ouvert         |
| 1. Öffnen der Sitzverriegelung | 2. Öffnen des Sturzhelmhalters |

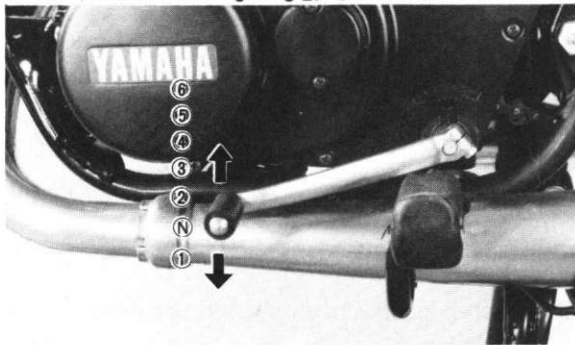

- N Neutral   
 N Point-mort   
 N Leerlauf

## Seat lock, Helmet holder

To open the seat lock, insert the key in the lock and turn it clockwise. To lock the seat, replace the seat in the original position. To open the helmet holder, insert the key in the lock and turn it counterclockwise. To lock the helmet holder, replace the holder in the original position.

## Gear shifting

The gear ratios of the constant mesh 6 speed transmission are ideally spaced. The gears can be shifted by using the change pedal on the left side of the engine.

### **Verrou de selle, porte-casque**

Pour ouvrir le verrou de selle, introduire la clé dans la serrure et la tourner à droite.

Pour verrouiller la selle, ramener la selle à sa position d'origine.

Pour ouvrir le porte-casque, introduire la clé dans la serrure et la tourner vers la gauche.

Pour verrouiller le porte-casque, le ramener à sa position d'origine.

### **Changements de vitesse**

Les 6 rapports de la boîte de vitesses à prise constante sont idéalement échelonnés. Le changement de vitesse est commandé par le sélecteur à pédale situé du côté gauche du moteur.

### **Sitzverriegelung und Sturzhelmhalter**

Schlüssel einstecken und im Uhrzeigersinn drehen, um die Sitzverriegelung zu öffnen. Zum Verriegeln des Sitzes diesen einfach in seine Ausgangsstellung zurückbringen.

Um den Sturzhelmhalter zu öffnen, den Schlüssel in das Schloß einstecken und im Gegenuhrzeigersinn drehen. Den Sturzhelmhalter wieder in seine Ausgangsstellung zurückbringen, um den Halter zu schließen.

### **Schaltung**

Das Untersetzungsverhältnis dieses 6-Gang Synchrongetriebes ist optimal abgestimmt, um bestes Leistungsvermögen bei allen Fahrbedingungen zu garantieren.

Das Einlegen der einzelnen Gänge erfolgt mittels Fußschalthebel, angebracht an der linken Seite des Motors.



1. Kick crank    1. Kikck    1. Kickstarterhebel

### Kick starter

To start the engine, rotate the kick crank, push down lightly with foot until gears engage, and then kick with full strength. This model has a primary-coupled kick starter so the engine can be started in any gear if the clutch is disengaged. In normal practice, however, shift to neutral before starting.

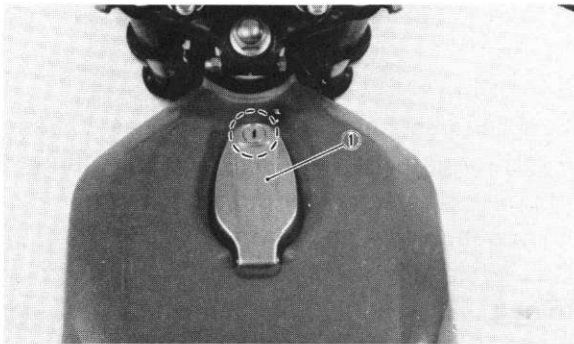

1. Fuel tank cap · 1. Bouchon de réservoir  
1. Kraftstofftankverschluß

### Fuel tank cap

The locking fuel tank cap can be removed as follows:

Insert the key, push down and turn clockwise about 1/8 turn, and the lock will be released now the fuel tank cap can be opened. The cap can be locked by merely pushing it into position.

Fuel tank capacity: 16.5 lit.



## **Kick**

Pour le mettre le moteur en route, agir sur la pédale de kick en poussant, au pied, vers le bas et lentement, jusqu'à ce que les pignons soient engagés, puis donner un vigoureux coup de talon. Ce modèle est équipé d'un kick de démarrage primaire qui permet de démarrer sur n'importe quelle vitesse en débrayant. Cependant, il est préférable de mettre au point mort pour démarrer.

## **Bouchon de réservoir**

Retirer le bouchon de réservoir de la façon suivante:

Introduire la clé, et la presser, puis la tourner à peu près 1/8 de tour vers la droite: le bouchon du réservoir est ainsi deverrouillé, et on peut l'ouvrir. Le bouchon se reverrouille de lui-même lorsqu'on le remet en place.

Contenance du réservoir: 16,5 litres

## **Kickstarter**

Um den Motor anzulassen, den Kickstarterhebel durchtreten- dabei den Hebel zuerst langsam niedertreten, bis das Kickstarterritzel einrastet, und danach den Kickstarterhebel kräftig durchtreten. Dieses Motorrad ist mit einem primärgekoppelten Kickstarter ausgerüstet; d.h. der Motor kann bei eingelegtem Gang angelassen werden, wenn die Kupplung ausgerückt ist. Normalerweise sollte vor dem Anlassen des Motors das Getriebe jedoch in den Leerlauf geschaltet werden.

## **Kraftstofftankverschluß**

Der Kraftstofftankverschluß kann wie folgt abgenommen werden:

Schlüssel einstecken und niederdrücken, dann ungefähr 1/8 Umdrehung nach rechts drehen. Dadurch wird das Schloß entriegelt, und der Kraftstofftank kann geöffnet werden. Der Verschloß wird verriegelt, indem er einfach in seine Lage gedrückt wird.

Fassungsvermögen des  
Kraftstofftanks: 16,5 Liter

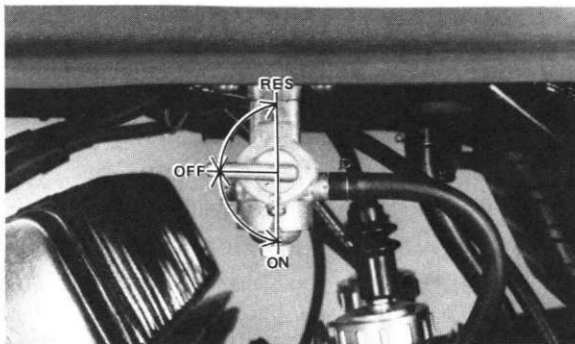

### Fuel petcock

The fuel petcock act as a valve between the tank and the carburetor and also filters the fuel.

The fuel petcock has the following three positions:

- RES: This indicates reserve. If you run out of fuel while driving, move the lever to this position. Then, fill the tank at the first opportunity.
- OFF: With the lever in this position fuel will not flow. RETURN the lever to this position when the engine is not running.
- ON: With the lever in this position fuel flows to the carburetor. Normal driving is done with the lever in this position.

### **Robinet à essence**

Le robinet à essence sert de soupape entre le réservoir et le carburateur et filtre aussi l'essence.

Le robinet à essence comporte les trois positions suivantes:

**RES:** C'est la position réserve. Placer le levier du robinet dans cette position si on tombe à court d'essence, et se ravitailler dès que possible.

**OFF:** Avec le levier dans cette position, le robinet est fermé. Fermer le robinet chaque fois que l'on arrête le moteur.

**ON:** Avec le levier dans cette position, le robinet est ouvert, et l'essence parvient au carburateur. On roule normalement avec le levier dans cette position.

### **Kraftstoffhahn**

Der Kraftstoffhahn hat die Funktion eines Ventiles zwischen dem Kraftstofftank und dem Vergaser und filtert auch den Kraftstoff. Der Kraftstoffhahn hat die drei folgenden Betriebsstellungen:

**RES:** Falls während der Fahrt der Kraftstoff ausgeht, den Kraftstoffhahn auf diese Position stellen, wodurch der Motor für einige Zeit mit Reservekraftstoff versorgt wird. Bei der nächsten sich bietenden Gelegenheit auftanken.

**OFF:** Ist der Hebel des Kraftstoffhahns auf diese Position gestellt, so ist der Kraftstofffluß unterbrochen. Nach dem Abstellen des Motors den Hebel immer auf diese Position stellen.

**ON:** In dieser Stellung wird der Vergaser und damit der Motor mit Kraftstoff versorgt. Vor Fahrtantritt den Hebel daher immer auf diese Position stellen.

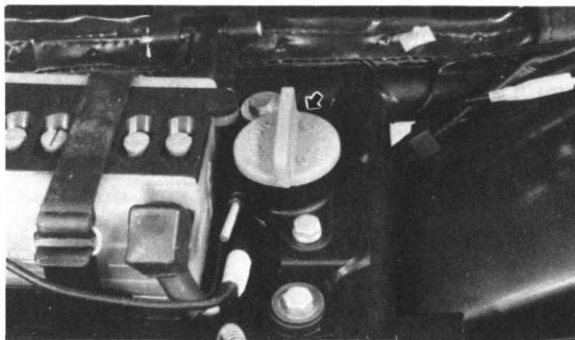

- 1. Oil tank filler cap
- 1. Bouchon de remplissage du réservoir d'huile.
- 1. Öltank-Verschlußdeckel

## Engine oil

Engine oil is consumed along with gasoline in your engine.

Use engine oils from the following list, given in order of preference.

Temperature	Recommended oil	Remarks
20°C or more	SAE 20W/40 SAE 30W SAE 10W/40	Be sure to use air-cooled 2-stroke engine oil or detergent SE type automobile engine oil. This oil should only be used as an emergency measure when 2-stroke engine oil is not available.
20°C ~ -10°C	SAE 10W/40 SAE 10W SAE 10W/30	
-10°C or less	SAE 10W/30 SAE 10W SAE 5W/30	

### NOTE: \_\_\_\_\_

Oil viscosity increases in very cold weather and oil does not flow well. In such areas, consult your Yamaha dealer.

Oil tank capacity: 1.8 lit.

## Huile moteur

Votre moteur consomme de l'huile en même temps que de l'essence.

Utiliser les huiles moteur qui sont indiquées ci-après dans l'ordre de préférence:

Température	Lubrifiant recommandé	Instructions
20°C ou plus	SAE 20W/40 SAE 30W SAE 10W/40	Prendre soin d'utiliser de l'huile pour moteur 2 temps à refroidissement par air ou une huile détergente pour automobile du type SE. Cette huile ne doit être utilisée qu'en cas d'urgence lorsqu'il est impossible de se procurer d'huile moteur pour deux temps.
20°C ~ - 10°C	SAE 10W/40 SAE 10W SAE 10W/30	
-10°C ou moins	SAE 10W/30 SAE 10W SAE 5W/30	

N.B.: \_\_\_\_\_

La viscosité de l'huile par temps très froid augmente et l'huile circule mal dans le moteur. Consultez votre concessionnaire Yamaha.

Contenance du réservoir d'huile:  
1,8 litre

## Motoröl

Der Motor verbraucht Öl gemeinsam mit dem Benzin.

Nur Markenöle verwenden; möglichst die nachfolgend aufgeführten Öle in der angegebenen Reihenfolge benutzen:

Temperatur	Empfohlenes Schmiermittel	Bemerkungen
20°C oder mehr	SAE 20W/40 SAE 30W SAE 10W/40	Man verwende nur Zweitaktmotorenöl für Luftgekühlte Motoren oder Motorenöl Typ „SE“ mit Detergentwirkung für Kraftfahrzeugmotoren. Diese Ölart sollte nur in Notfällen verwendet werden, wenn kein Zweitakt-Motoröl zur Verfügung steht.
20°C ~ -10°C	SAE 10W/40 SAE 10W SAE 10W/30	
-10°C oder weniger	SAE 10W/30 SAE 10W SAE 5W/30	

ANMERKUNG: \_\_\_\_\_

Die Ölviskosität nimmt bei kaltem Wetter zu, d.h. das Öl wird dickflüssig und kann nicht richtig fließen. In solchen Fahrgebieten wenden Sie sich bitte an Ihren Yamaha Fachhändler.

Fassungsvermögen des Öltanks:  
1,8 Liter

## PRE-OPERATION CHECKS

Before using this motorcycle check the following points:

Item	Routine
Brakes	Check operation/adjustment/brake fluid/brake pads
Clutch	Check operation/lever adjustment
Autolube tank	Check oil level/top-off as required
Transmission	Check oil level/top-off as required
Drive chain	Check alignment/adjustment/lubrication
Throttle	Check for proper throttle and Autolube cable operation
Air filter	Foam type—must be clean and damp w/oil always
Wheels and tires	Check pressure/wear
Fittings/fasteners	Check all—tighten as necessary
Lights/signals	Check headlight/tail—stoplights

**NOTE:** \_\_\_\_\_

Pre-operation checks should be made each time the machine is used. Such an inspection can be thoroughly accomplished in a very short time; and the added safety it assures is more than worth the time involved.

---

## INSPECTION PRE-DEPART

Avant d'utiliser cette motocyclette, contrôler les points suivants:

Designation	Contrôles
Freins	Contrôle du fonctionnement/réglage/liquide de frein/plaquettes de frein
Embrayage	Contrôle du fonctionnement/réglage du levier
Réservoir de l'Autolube	Contrôle du niveau d'huile/faire le plein si nécessaire
Boîte de vitesses	Contrôle du niveau d'huile/faire le plein si nécessaire
Chaîne de transmission	Contrôle l'alignement/réglage et lubrification
Régime	Contrôler le fonctionnement des câbles d'accélérateur et de l'Autolube
Filtre à air	Propreté du caoutchouc mousse/toujours imbibé d'huile
Roue et pneu	Contrôler la pression/l'usure
Montages/attaches	Vérification générale et serrage si nécessaire
Eclairages/signalisations	Contrôle du fonctionnement du phare/feu arriere et feu stop

N.B.: \_\_\_\_\_

Les contrôles avant usage doivent être faits chaque fois que la machine est utilisée. Une vérification complète ne demande que quelques minutes et le surcroît de sécurité qu'elle procure au pilote fait plus que compenser ce minime contretemps.

---

# PRÜFUNGEN VOR ANTRITT DER FAHRT

Vor der Benutzung des Notorrades, die folgenden Punkte prüfen:

Gegenstand	Prüfpunkt
Bremsen	Betrieb und Einstellung prüfen/Bremsflüssigkeit/Bremsklötze
Kupplung	Betrieb und Hebeleinstellung prüfen
Autolube-Schmieröltank	Ölstand prüfen; gegebenenfalls Öl nachfüllen
Getriebe	Ölstand prüfen; gegebenenfalls Öl nachfüllen
Antriebskette	Ausrichtung/Einstellung/Schmierung prüfen
Drosselventil	Gasseilzug und Seilzug der Autolube-Schmierölpumpe auf richtige Funktion prüfen
Luftfilter	Schaumstoff muß rein und feucht sein; gegebenenfalls einölen
Räder und Reifen	Reifendruck/Abnutzung
Befestigungselemente	Überprüfen; gegebenenfalls festziehen
Leuchten	Scheinwerfer/Schluß-Bremslicht prüfen

## ANMERKUNG:

Die aufgeführten Prüfungen sollten täglich vor Fahrtantritt ausgeführt werden; es sind dafür nur einige Minuten erforderlich. Die zusätzlich gewonnene Sicherheit ist mehr wert, als der geringe Zeitaufwand.



— M E M O —

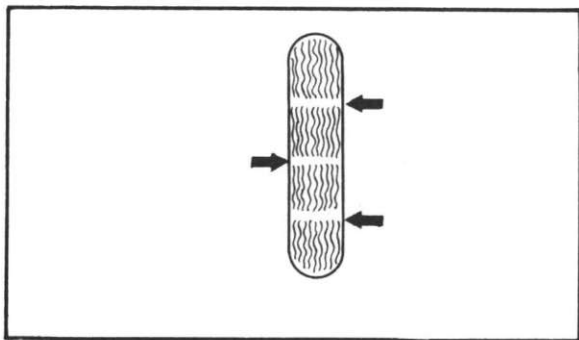

## Tires

Check the tire pressure and check the tires for wear.

## Tire pressure

Front	1.8 kg/cm <sup>2</sup>	Normal riding
Rear	2.0 kg/cm <sup>2</sup>	
Front	2.0 kg/cm <sup>2</sup>	High speed riding
Rear	2.3 kg/cm <sup>2</sup>	

A tread-wear indicator is built into the tire. If a tire tread shows crosswise lines, it means that the tire is worn to its limit. Replace any worn-out tire.

## CAUTION: \_\_\_\_\_

A great danger is apprehended from driving with a worn tire. When a tire tread begins to show lines, have your Yamaha dealer replace the tire immediately.

---

## Pneus

Vérifier la pression de gonflage et l'état d'usure des pneus.

### Pression de gonflage des pneus

AV	1,8 kg/cm <sup>2</sup>	Utilisation normale
AR	2,0 kg/cm <sup>2</sup>	
AV	2,0 kg/cm <sup>2</sup>	Grande vitesse
AR	2,3 kg/cm <sup>2</sup>	

Un indicateur d'usure de bande de roulement est incorporé dans le pneu.

Si la bande de roulement d'un pneu présente des rayures transversales, cela signifie que le pneu est usé au maximum. Changer tout pneu complètement usé.

**ATTENTION:** \_\_\_\_\_

Il est extrêmement dangereux de rouler avec des pneus usés. Lorsque les indications d'usure sont apparentes, faites remplacer immédiatement le pneu par votre concessionnaire Yamaha.

---

## Reifen

Regelmäßig Reifendruck und Abnutzung der Reifen Prüfen.

### Reifendruck

Vorderrad	1,8 kg/cm <sup>2</sup>	Normalfahrt
Hinterrad	2,0 kg/cm <sup>2</sup>	
Vorderrad	2,0 kg/cm <sup>2</sup>	Hochgeschwindigkeitsfahrt
Hinterrad	2,3 kg/cm <sup>2</sup>	

Die Reifen sind mit Abnutzungsanzeigen ausgerüstet. Falls am Reifenprofil querlaufende Linien erscheinen, ist der Reifen bis zur Verschleißgrenze abgenutzt. Abgenutzte Reifen sind zu erneuern.

**VORSICHT:** \_\_\_\_\_

Fahren mit abgenutzten Reifen ist äußerst gefährlich. Sobald die Abnutzungsanzeigen am Reifenprofil erscheinen, lassen Sie den Reifen sofort von Ihrem YAMAHA Fachhändler erneuern.

---

**Brake lever and brake pedal**

Check for correct play in the front brake lever and rear brake pedal. Make sure they are working properly. Check the brakes at low speeds shortly after starting out.

**Clutch lever**

Check for correct play in the clutch lever and make sure the lever operates properly.

**Lights and signals**

Check the headlight, flasher lights, taillight, stoplight, meter lights, parking lights and all the indicator lights to make sure they are in working condition.

**Throttle grip**

Turn the throttle grip to see if it operates properly and if the play is normal. Make certain the throttle springs closed when released.

### **Levier et pédale de frein**

S'assurer que le jeu du levier de frein avant est normal et que la course de la pédale de frein AR est correcte puis s'assurer que ces deux éléments fonctionnent parfaitement. Contrôler l'efficacité des freins à vitesse réduite juste après avoir démarré.

### **Levier d'embrayage**

S'assurer que le jeu du levier d'embrayage est correct et qu'il fonctionne normalement.

### **Eclairage et signalisation**

Vérifier le phare, les clignoteurs, le feu arrière, le feu stop, les veilleuses, les feux de stationnement et toutes les lampes-témoins en s'assurant qu'ils fonctionnent correctement.

### **Poignée des gaz**

Tourner la poignée pour voir si elle fonctionne correctement et si le jeu est normal. S'assurer que le ressort de la poignée fonctionne normalement.

### **Bremshebel und Bremspedal**

Auf richtiges Spiel des Vorderradbremshhebels und des Hinterradbremspedals achten und die Funktion der Bremsen prüfen. Bremsen immer bei langsamer Geschwindigkeit, kurz nach dem Anfahren prüfen.

### **Kupplungshebel**

Auf richtiges Spiel des Kupplungshebels achten und dessen Funktion überprüfen.

### **Leuchten und Anzeigeleuchten**

Scheinwerfer, Blinkleuchten, Schlußlicht, Bremslicht, Instrumentenbeleuchtung, Standlicht und alle Anzeigeleuchten auf deren Zustand prüfen.

### **Gasdrehgriff**

Gasdrehgriff mehrmals drehen, um die Funktion und das richtige Spiel zu überprüfen. Darauf achten, daß der Gasdrehgriff schließt, wenn er losgelassen wird.

### **Speedometer and tachometer**

Check for proper operation.

### **Switches**

Check the operation of the "ENGINE STOP" switch, "LIGHTS" switches, "HORN" switch, "TURN" switch, main switch, etc.

### **Fuel**

Make sure there is sufficient fuel in the tank.

Recommended gasoline:

Regular gasoline

Fuel tank capacity: 16.5 lit.

### **Indicateur de vitesses et compte-tours**

Vérifier le fonctionnement.

### **Commutateurs**

Vérifier le fonctionnement du commutateur d'arrêt du moteur ("ENGINE STOP"), commutateur d'éclairage ("LIGHTS"), d'avertisseur sonore ("HORN"), d'indicateur de changement de direction ("TURN") et du contacteur principal, etc.

### **Essence**

S'assurer que le réservoir est suffisamment rempli.

Essence recommandée: Essence normale  
Contenance du réservoir: 16,5 litres

### **Geschwindigkeitsmesser und Drehzahlmesser**

Die beiden Instrumente auf deren richtige Funktion prüfen.

### **Schalter**

Funktion von Motor-Stop-Schalter (ENGINE STOP), Lichtschalter (LIGHTS). Signalhornschalter (HORN), Blinklichtschalter (TURN), Hauptschalter, usw. überprüfen.

### **Kraftstoff**

Darauf achten, daß sich genügend Kraftstoff im Kraftstofftank befindet.

Empfohlenes Benzin: Normalbenzin  
Einfüllmenge: 16,5 Liter

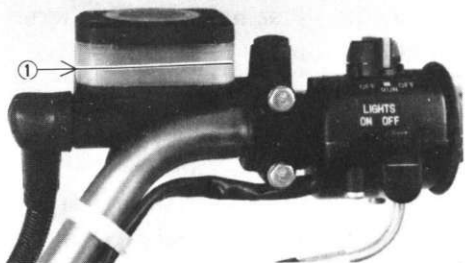

1. Lower level 1. Niveau inférieur. 1. Unterer standhöhe

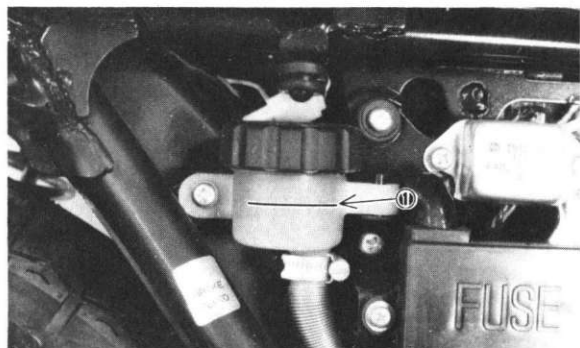

1. Lower level 1. Niveau inférieur 1. Unterer Standhöhe

## Brake fluid

Check the brake fluid level. Add fluid if the fluid level is low

Recommended fluid:

- a) DOT #3 or #4
- b) SAE 70R3
- c) SAE J1703 a ~ d  
with 240°C boiling point



### **Liquide de frein**

Vérifier le niveau du réservoir d'huile, et en ajouter si le niveau est trop bas.

Liquides recommandés:

- a) DOT No. 3 ou No. 4
- b) SAE 70R3
- c) SAE J1703 a ~ d

Avec point d'ébullition à 240°C

### **Bremsflüssigkeit**

Bremsflüssigkeitsstand prüfen, Falls der Flüssigkeitsstand zu niedrig ist. Flüssigkeit nachfüllen.

Empfohlene Bremsflüssigkeit:

- a) DOT Nr. 3 oder Nr. 4
- b) SAE 70R3
- c) SAE J1703 a ~ d

mit einem Siedepunkt  
von 240°C

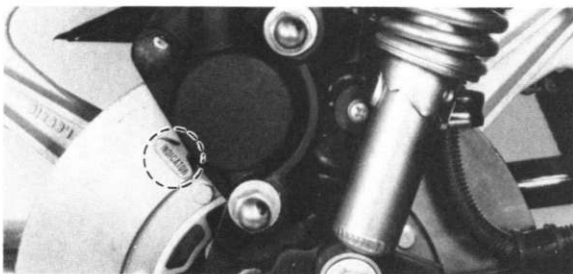
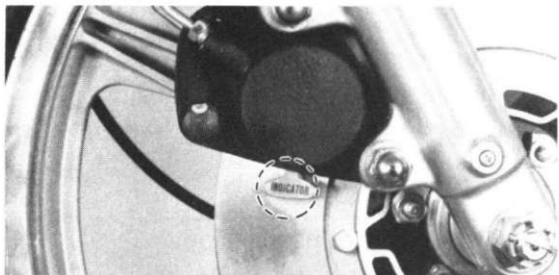

### Checking the disc brake pads

For easy check of wear on the disc brake pads, a wear indicator is attached to each brake pad. This indicator permits a visual check without disassembling the pads.

To check, apply the brake, and measure the gap between the disc and the indicator.

If the gap measures less than 0.5 mm have your Yamaha dealer replace the pads.

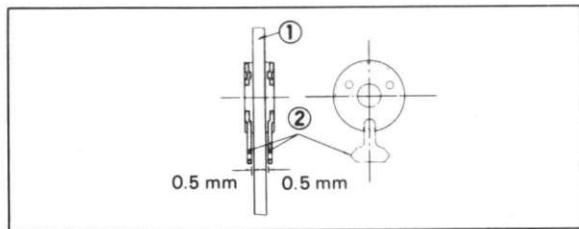

- |                 |                       |
|-----------------|-----------------------|
| 1. Brake disc   | 2. Indicateur         |
| 1. Disque       | 2. Verschleißanzeiger |
| 1. Bremsscheibe | 2. Verschleißanzeiger |

### **Contrôle des plaquettes de frein**

Pour faciliter le contrôle de l'usure des plaquettes, le frein à disque est équipé d'un indicateur pour chaque plaquette. Celui-ci permet un contrôle rapide de l'usure, sans aucun démontage.

Pour contrôler, serrez le frein, et mesurez le jeu entre le disque et l'indicateur.

Faire changer les plaquettes par le concessionnaire Yamaha lorsque le jeu descend au-dessous de 0,5 mm.

### **Prüfen der Belagklötze**

Um den Verschleiß an den Belagklötzen der Scheibenbremse leicht prüfen zu können, wurden die Belagklötze mit einem Verschleißanzeiger ausgerüstet. Dadurch ist eine Sichtprüfung möglich, ohne die Belagklötze ausbauen zu müssen.

Um diese zu prüfen, Bremse anziehen und Spalt zwischen Bremsscheibe und Anzeiger messen.

Falls der Spalt weniger als 0,5 mm beträgt, müssen die Belagklötze in der Yamaha-Werkstatt ausgewechselt werden.

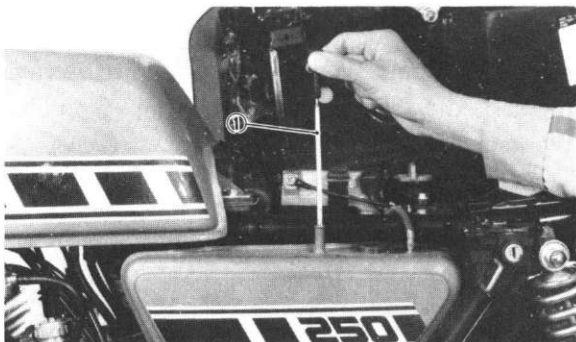

1. Oil level gauge    1. Jauge de niveau d'huile

1. Medidor de nivel del aceite

1. Ölstandsmesser

### Brake fluid leakage

Apply the brake for a few minutes, and check to see if any brake fluid leaks out from pipe joints or the cylinder.

### CAUTION:

If brake fluid leakage is found, ask your Yamaha dealer for immediate repairs, because great danger will be involved in this leakage.

### Engine oil

Make sure there is sufficient engine oil in the machine. Add oil as necessary.

Recommended oil:

See page 34 "Engine oil section"

Oil tank capacity: 1.8 lit.

### Fuites de liquide de frein

Serrer le frein pendant quelques minutes, et vérifier s'il ne s'est produit aucune fuite aux raccords de la tuyauterie ou aux cylindres.

**ATTENTION:** \_\_\_\_\_

Une fuite de liquide de frein représente un grave danger: si vous constatez la moindre fuite, demandez immédiatement à votre concessionnaire Yamaha d'y remédier.

### Huile moteur

S'assurer qu'il y a suffisamment d'huile moteur dans la machine. Ajouter de l'huile si nécessaire.

Huile recommandée:

Voir page 35 "Tableau huilemoteur"

Contenance du réservoir d'huile:

1,8 litres

### Auslecken der Bremsflüssigkeit

Bremse einige Minuten anziehen, um festzustellen, ob Bremsflüssigkeit aus den Leitungsverbindungen oder dem Zylinder ausleckt.

**ACHTUNG:** \_\_\_\_\_

Falls Undichtheiten festgestellt werden, ist eine sofortige Instandsetzung in der Yamaha-Werkstatt erforderlich, weil diese Undichtheiten eine große Gefahr bedeuten.

### Motoröl

Darauf achten, daß sich genügend Motoröl in der Maschine befindet. Wenn erforderlich, Öl nachfüllen.

Empfohlenes Motoröl:

Siehe Seite 35 "Motoröl"

Fassungsvermögen des Öltanks:

1,8 Liter

### **Transmission oil**

Make sure the transmission oil is at the specified level. Add oil as necessary.

Recommended oil:

SAE 10W/30

type "SE" motor oil

Oil quantity: 1,450 ~ 1,550 cc

### **Huile de boîte de vitesses**

S'assurer que le niveau d'huile recommandé est normal.

Huile recommandée:

SAE 10W/30

du type "SE", huile moteur

Quantité: 1,450 ~ 1,550 cm<sup>3</sup>

### **Getriebeöl**

Ölstand im Getriebe überprüfen und gegebenenfalls Öl nachfüllen.

Empfohlenes Öl:

Motoröl SAE 10W/30 Typ „SE“

Ölmenge: 1.450 ~ 1.550 cm<sup>3</sup>

# OPERATION AND IMPORTANT RIDING POINTS

**CAUTION:** \_\_\_\_\_

Before riding this motorcycle, become thoroughly familiar with all operating controls and their function.

Consult your Yamaha dealer regarding any control or function you do not thoroughly understand.

---

## **Starting a cold engine**

1. Shift transmission into neutral.
2. Turn the fuel petcock to "ON".
3. Turn the ignition key to the "I" position and turn the engine stop switch to the "RUN" position.



## **UTILISATION ET POINTS IMPORTANTS CONCERNANT LE PILOTAGE**

**ATTENTION:** \_\_\_\_\_

Se familiariser avec toutes les commandes fonctionnement avant d'utiliser cette motocyclette. Consultez votre concessionnaire Yamaha pour toutes directives non comprises.

---

### **Démarrage à froid**

1. Mettre les vitesses au point mort.
2. Placer le robinet de réservoir sur "ON".
3. Rourner la clé de contact sur la position "I" et placer le commutateur d'arrêt sur la position "RUN".

## **BETRIEB UND WICHTIGE FAHRHINWEISE**

**ACHTUNG:** \_\_\_\_\_

Vor dem Fahren des Motorrades machen Sie sich mit allen Bedienungselementen und deren Funktion vertraut. Falls irgendwelche Fragen auftauchen sollten, wenden Sie sich bitte an Ihren Yamaha Fachhändler.

---

### **Anlassen des kalten Motors**

1. Getriebe in den Leerlauf schalten.
2. Kraftstoffhahn auf Position „ON“ stellen.
3. Motor-Stop-Schalter auf Position „RUN“ stellen und der Zündschlüssel in Stellung „1“ drehen.

4. Operate the carburetor starter jet (chock) lever and completely close the throttle grip.
5. Kick the kick crank with full strength to start the engine.
6. After the engine starts, warm up for one or two minutes. Make sure the starter jet (choke) lever is returned to the original position before driving.

#### **Starting a warm engine**

1. Shift transmission into neutral.
2. Turn the fuel petcock to "ON".
3. Turn the ignition key to the #1 position and engine stop switch to "RUN".
4. Slightly open the throttle grip.
5. Kick the kick crank with full strength to start the engine.

4. Abaisser le levier du starter, et fermer complètement la poignée des gaz.
5. Actionner énergiquement le kick afin de lancer le moteur.
6. Lorsque le moteur tourne, le laisser chauffer une ou deux minutes. Avoir soin de supprimer le starter avant de rouler.

#### Démarrage à chaud

1. Mettre les vitesses au point mort.
2. Placer le robinet de réservoir sur "ON".
3. Tourner la cle de contact sur la position "I" et placer le commutateur d'arrêt du moteur sur la position "RUN".
4. Tourner légèrement la poignée des gaz.
5. Actionner énergiquement le kick afin de lancer le moteur.

4. Starterklappenhebel betätigen und den Gasdrehgriff vollständig schließen.
5. Kickstarterhebel kräftig durchtreten, um den Motor anzulassen.
6. Nachdem der Motor angesprungen ist, diesen für ein bis zwei Minuten warmlaufen lassen. Vor dem Anfahren darauf achten, daß der Starterklappenhebel oder -knopf wieder in seine Ausgangsstellung zurückgebracht wurde.

#### Anlassen bei warmem Motor

1. Getriebe in den Leerlauf schalten.
2. Kraftstoffhahn auf Position „ON“ stellen.
3. Motor-Stop-Schalter auf Position „RUN“ stellen und den Zündschlüssel in Stellung „1“ drehen.
4. Gasdrehgriff etwas öffnen.
5. Kickstarterhebel kräftig durchtreten, um den Motor anzulassen.

**NOTE:** \_\_\_\_\_

Do not operate the starter jet (choke) lever when the engine is already warm.

---

**CAUTION:** \_\_\_\_\_

See "Break-in section" prior to operating engine for the first time.

---

**Warming up**

To get maximum engine life, always "warm-up" the engine before starting off. Never accelerate hard with a cold engine. To see whether or not the engine is warm, see if it responds to throttle normally with the starter jet (choke) turned off.

**N.B.:** \_\_\_\_\_

Ne jamais utiliser le levier starter lorsque le moteur est déjà chaud.

---

**ATTENTION:** \_\_\_\_\_

Consulter la section "Rodage" avant de faire fonctionner le moteur pour la première fois.

---

### Mise à température

Pour prolonger la vie du moteur prendre la précaution de le laisser chauffer avant de rouler. Eviter les accélérations prononcées lorsque le moteur est froid. Pour s'assurer que le moteur est chaud, actionner la poignée des gaz et voir si le moteur répond bien après suppression du starter.

**ANMERKUNG:** \_\_\_\_\_

Bei warmem Motor nicht den Starterklappenhebel oder -knopf betätigen.

---

**ACHTUNG:** \_\_\_\_\_

Vor erstmaligem Betrieb des Motors den Abschnitt „Einfahren“ durchlesen.

---

### Warmlaufen des Motors

Um maximale Lebensdauer des Motors zu erzielen, vor dem Anfahren den Motor immer warmlaufen lassen. Bei kaltem Motor niemals scharf beschleunigen! Um festzustellen, ob der Motor bereits warmgelaufen ist, bei geschlossener Starterklappe darauf achten, daß der Motor auf Gasgeben normal anspricht.

## **Cruising**

A frequently asked question is "What rpm should I cruise at $\frac{1}{2}$ ". The BREAK-IN section provides limitations when the motorcycle is new, but once the engine has been broken in, then we suggest that you follow these guide lines. For sustained load and throttle conditions, such as those encountered on open highways, cruise at  $\frac{3}{4}$  throttle or at  $\frac{3}{4}$  of the rpm, "red line", whichever comes first. This is a recommendation, not a "hard and fast" rule. Always bear in mind, though, the maximum allowable speed limit for the area through which you are riding. Any modification or personalization of the gearing could possibly change the operating range most comfortable and most efficient for the engine.

## Régime de croisière

On se pose fréquemment la question suivante: "A quel régime devrais-je rouler?". Le paragraphe "RODAGE" fournit les limitations quand la motocyclette est neuve, mais une fois que le moteur a été rodé, nous vous conseillons de suivre les directives suivantes. Dans les conditions normales sur route dégagée, adopter un régime de croisière aux 3/4 de l'ouverture de la poignée d'accélérateur ou aux 3/4 du régime "zone rouge", suivant ce qui se présente en premier. Ceci est une recommandation, pas une règle absolue. Ne jamais oublier, cependant, la vitesse maximum autorisée pour la zone où vous conduisez. Toute modification ou personnalisation de la sélection des vitesses peut rendre la machine plus confortable et apporter un rendement optimum du moteur.

## Fahren

Eine oft gestellte Frage ist: „Wie hoch ist die günstigste Motordrehzahl für Normalfahrt?“ Im Abschnitt EINFAHREN DES MOTORRADES sind bestimmte Grenzwerte für die neue Maschine aufgeführt; sobald der Motor jedoch eingelaufen ist, empfehlen wir Ihnen, die folgenden Richtlinien zu beachten. Für stärkere Belastung, wie es z.B. bei Fahrten auf Autobahnen gegeben ist, sollte bei ungefähr 3/4 Gas bzw. mit 3/4 der Drehzahl (bis zur roten Grenzlinie) gefahren werden. Dies ist nur eine Empfehlung und nicht ein strikt einzuhaltendes Gesetz (was die Motordrehzahl betrifft). Beachten Sie dabei jedoch immer die für dieses Fahrgebiet geltenden Geschwindigkeitsvorschriften.

Etwaige Modifikationen oder persönliche Anpassungen der Unteretzungsverhältnisse könnten den Betriebsbereich günstig beeinflussen und die Wirtschaftlichkeit des Motors erhöhen.

### **Engine break-in**

There is never a more important period, in the life of your motorcycle, than the period between zero and 1,000 km. For this reason we ask that you carefully read the following material. Because the engine is brand new, you must not put an excessive load on it for the first several hours of running. During the first 1,000 km the various parts in the engine wear and polish themselves to the correct operating clearances. During this period prolonged full throttle operation, or any condition which might result in excessive heat of cylinder, must be avoided. However, momentary full throttle operation, under load (2 ~ 3 seconds maximum), does not harm the engine. Each full throttle acceleration sequence should be followed with a substantial rest period for the engine by cruising at lower rpm's so the engine can rid itself of the temporary build up of heat.



### Rodage du moteur

C'est la phase la plus importante dans la vie de votre motocyclette, elle se situe entre 0 et 1.000 kilomètres. C'est pourquoi nous vous demandons de lire attentivement les indications suivantes. Etant donné que le moteur est neuf, il faut éviter durant les premières heures d'utilisation, de le surmener. Dans les premiers 1.000 km, les différents organes du moteur se mettent en place et atteignent leurs jeux de marche. Pendant cette période, éviter de rouler à pleins gaz ou toute opération qui provoquerait un échauffement du cylindre. Cependant quelques accélérations (de l'ordre de 2 ou 3 secondes) ne sont pas néfastes à la vie du moteur. Après chaque accélération prononcée, accorder un léger repos au moteur en maintenant un régime bas afin qu'il puisse se débarrasser de l'excès de chaleur momentané.

### Einfahren des Motorrades

Kein Abschnitt in der Lebensdauer eines Motorrades ist so wichtig, wie die Einfahrzeit von Null bis 1.000 km. Bitte lesen Sie daher diesen Abschnitt besonders sorgfältig durch. Der neue Motor darf während der ersten Betriebsstunden keiner übermäßigen Belastung ausgesetzt werden. Während der ersten 1.000 km nutzen sich die verschiedenen Motorteile ab, bis der richtige Betriebszustand erreicht ist. Während dieser Einfahrzeit darf nicht mit Vollgas gefahren werden; übermäßige Erwärmung des Zylinders ist unbedingt zu vermeiden. Vollgas für kurze Zeit (2 bis 3 Sekunden) schadet dem Motor jedoch nicht. Nach jedem Vollgasfahren sollte jedoch der Motor für einige Zeit bei einer niederen Drehzahl betrieben werden, damit die plötzlich entstandene Wärmemenge abgeführt werden kann.

If any abnormality is noticed during this period, ask your Yamaha dealer to check.

1. 0 ~ 500 km:

Avoid operation above 4,000 rpm. Allow a cooling off period of 5 to 10 minutes after every hour of operation. Vary the speed of the motorcycle from time to time. Do not operate it at one, set throttle position.

2. 500 ~ 1,000 km:

Avoid prolonged operation above 5,000 rpm. Allow the motorcycle to rev freely through the gears but do not use full throttle at any time.

3. 1,000 km and beyond:

Avoid prolonged full throttle operation. Avoid engine speeds in excess of 7,000 rpm. Vary speeds occasionally.

En cas d'anomalie constatée pendant cette phase, consultez votre dépositaire Yamaha pour contrôle.

1. 0 ~ 500 km:

Ne pas dépasser 4.000 tr/mn. Laisser refroidir le moteur 5 à 10 minutes pour chaque heure de fonctionnement.

Varié de temps en temps la vitesse de la motocyclette. Ne pas rester sur la même position d'accélération.

2. 500 ~ 1.000 km:

Ne pas dépasser 5.000 tr/mn. Faire fonctionner la machine à différents régimes sur chaque rapport de vitesse sans atteindre l'accélération totale.

3. 1.000 km et au-delà:

Ne jamais accélérer à fond de façon prolongée. Ne jamais dépasser les 7.000 tr/mn. Changer fréquemment de vitesse.

Falls während der Einfahrzeit irgendwelche Unregelmäßigkeiten festgestellt werden, wenden Sie sich bitte an Ihren Yamaha Fachhändler.

1. 0 ~ 500 km:

Motordrehzahlen über 4.000 U/min vermeiden. Nach jeder Betriebsstunde ungefähr 5 bis 10 Minuten Abkühlpause einlegen. Fahrgeschwindigkeit des Motorrades von Zeit zu Zeit ändern; nicht immer mit der gleichen Einstellung des Gasdrehgriffs fahren.

2. 500 ~ 1.000 km:

Längeren Betrieb bei Motordrehzahlen über 5.000 U/min vermeiden. Freizügig und oft schalten, jedoch niemals mit Vollgas fahren.

3. 1.000 km und darüber:

Längeres Fahren mit Vollgas vermeiden. Die Motordrehzahl nie über 7.000 U/min erhöhen. Fahrgeschwindigkeit gelegentlich ändern.

### **Parking**

When parking, stop the engine and remove the ignition key. Make it a habit to turn the fuel petcock to "STOP" whenever stopping the engine.

**NOTE:** \_\_\_\_\_

Select a parking place where the motorcycle is not apt to fall.

---

### **Night parking**

When temporarily parking at night, turn the ignition key to the parking position and remove it.

**NOTE:** \_\_\_\_\_

If the parking light is used for long periods, the battery may be discharged, making starting difficult.

---

### **Stationnement**

Pour parquer la machine, couper le moteur et retirer la clé de contact. Prendre la bonne habitude de fermer le robinet d'essence à chaque arrêt du moteur.

**N.B.:** \_\_\_\_\_

Parquer la moto dans un endroit où elle ne risque pas d'être renversée.

\_\_\_\_\_

### **Stationnement de nuit**

Pour un stationnement de courte durée, tourner la clé de contact sur la position parking, et la retirer.

**N.B.:** \_\_\_\_\_

Si le feu de stationnement reste allumé trop longtemps, la batterie va se décharger, ce qui rendra la mise en marche difficile.

\_\_\_\_\_

### **Parker**

Wenn geparkt wird. Motor abstellen und Zündschlüssel abziehen. Man mache es sich zur Gewohnheit, immer den Kraftstoffabsperhahn auf „STOP“ zu drehen, wenn der Motor abgestellt wird.

**ANMERKUNG:** \_\_\_\_\_

Es ist ein Parkplatz auszuwählen, auf dem keine Gefahr besteht, daß das Motorrad umfallen kann.

\_\_\_\_\_

### **Parker bei Nacht**

Wenn in der Nacht zeitweilig geparkt wird, Zündschlüssel in Parkstellung drehen und abziehen.

**ANMERKUNG:** \_\_\_\_\_

Wenn das Standlicht lange Zeit benutzt wird, kann die Batterie entladen werden; dadurch wird das Anspringen des Motors erschwert.

\_\_\_\_\_

## PERIODIC MAINTENANCE AND MINOR REPAIR

### Tool kit

The tools provided in the owner's tool kit are sufficient for most periodic maintenance and minor repair purposes, except that a torque wrench is also necessary to properly tighten nuts and bolts.

### CAUTION:

The following sections provide information for the disassembly, troubleshooting and maintenance of various components of the motorcycle. If you do not have the necessary tools and an understanding of the mechanical principles involved, please refrain from attempting repairs. The use of improper tools and/or procedures can cause major damage to the unit and result in additional repair costs.

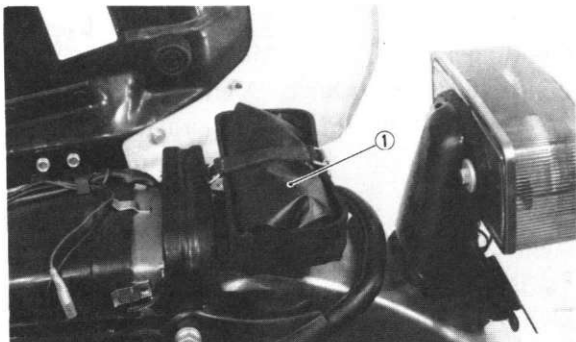

- 1. Tool kit
- 1. Trousse d'outils
- 1. Werkzeugsatz

## **ENTRETIEN PERIODIQUE ET PETITES REPARATIONS**

### **Trousse à outils**

Les outils fournis dans la trousse à outils du propriétaire sont suffisants pour la plupart des besoins pour l'entretien périodique et les petites réparations, sauf qu'une clé dynamométrique est aussi nécessaire pour serrer correctement les écrous et les boulons.

### **ATTENTION: \_\_\_\_\_**

Les chapitres suivants traitent du démontage, du dépannage et de l'entretien des différents organes de la motocyclette. Si vous ne possédez pas l'outillage et les connaissances mécaniques nécessaires, n'essayez pas de réparer la machine vous-même. L'utilisation d'outils ou de procédés inappropriés pourraient provoquer d'importants dommages à la machine et par voie de conséquence, des frais supplémentaires réparation.

## **REGELMÄSSIGE WARTUNG UND KLEINE INSTANDSETZUNGEN**

### **Werkzeugsatz**

Die im Werkzeugsatz mitgelieferten Werkzeuge reichen für die meisten regelmäßigen Wartungsarbeiten und Reparaturzwecke aus. Zum Festziehen der Muttern und Schrauben ist jedoch zusätzlich ein Drehmomentenschlüssel erforderlich.

### **ACHTUNG: \_\_\_\_\_**

Im folgenden Abschnitt werden Demontage, Strörungsbeseitigung und Wartung behandelt. Falls Sie nicht über die erforderlichen Werkzeuge verfügen bzw. nicht die entsprechenden Fachkenntnisse haben, versuchen Sie bitte nicht, Reparaturarbeiten selbst auszuführen. Verwendung falscher Werkzeuge und ungeeignete Ausführung der Reparaturen kann zu ernstlichen Beschädigungen und damit zu hohen Reparaturkosten führen.

### **Periodic maintenance**

Periodic inspection, adjustment and lubrication will keep your motorcycle in the safest and most efficient condition. Safety is an obligation of the motorcycle owner.

The most important points of motorcycle inspection, adjustment and lubrication are explained below. If the owner is not familiar with motorcycle service, this work should be done by a Yamaha dealer.



### **Entretien périodique**

Les vérifications, les réglages et graissages périodiques permettront de conserver votre machine en bon état de marche. La sécurité est un point essentiel pour l'utilisateur.

Les points les plus importants concernant les vérifications, les réglages et les graissages sont décrits ci-après. Si le propriétaire de la motocyclette n'est pas familiarisé avec l'entretien à réaliser, le travail doit être exécuté par un concessionnaire Yamaha.

### **Regelmäßige Wartung**

Regelmäßige Prüfung, Einstellung und Schmierung sind die beste Garantie für Sicherheit und Leistungsvermögen. Jeder Fahrer eines Motorrades hat die moralische Verpflichtung, auf optimale Fahrsicherheit seiner Maschine zu achten.

Die wichtigsten Punkte bezüglich Prüfung, Einstellung und Schmierung sind nachfolgend erläutert. Falls der Fahrer nicht über die erforderlichen Kenntnisse zur Wartung eines Motorrades verfügt, sollten diese Arbeiten von einem Yamaha Fachhändler durchgeführt werden.

## LUBRICATION INTERVALS

Item	Remarks	Type	Initial (km)			Thereafter every (km)		
			500	1,500	3,000	3,000	6,000	
* Transmission oil	Replace/Warm engine before draining	SAE 10W/30 type "SE" motor oil	○	check	○	○		
* Control and meter cables	All – Apply thoroughly	SAE 10W/30 motor oil		○	○	○		
Throttle grip and housing	Apply lightly	Lithium soap base (white) grease	○		○	○		
* Hydraulic brake fluid reserve	Use new fluid only—Yearly or:	DOT #3 or #4	check	check	check	check	○	
Brake pedal shaft	Apply lightly	Lithium soap base (white) grease		○	○	○		
Brake can shaft	Apply lightly	Lithium soap base (white) grease		○	○	○		
Front forks	Drain completely—Check specifications	SAE 10/30 type "SE" motor oil	○		○		○	
Steering ball and ball races	Inspect thoroughly/Medium pack	Medium-weight wheel bearing grease			○		○	
Speedometer gear housing	Inspect thoroughly/Medium pack	Lithium soap base (white) grease		○	○			
Rear arm pivot shaft	Zinc—Apply until shows	Lube grease			○		○	
Wheel bearings	Do not over-pack	Medium-weight wheel bearing grease			○		○	
* Drive chain	Clean and Lube	SAE 10W/30 type "SE" motor oil	Every 500					
Stand shaft pivot(s)	Light application	Lithium soap base (white) grease					○	
Point cam lubrication wick	Very light application	Light-weight machine oil		○		○		

\* indicates pre-operation check items.

## FREQUENCES DE GRAISSAGE

Désignation	Remarques	Type	Après (km)				Ensuite tous les (km)
			500	1,500	3,000	3,000	6,000
* Boite de vitesses	Vidanger/chauffer le moteur avant vidange	SAE 10W/30 type "SE" huile moteur	○	vérifier	○	○	
* Câbles de commandes et competeurs	Graissage complet	SAE 10W/30 huile moteur		○	○	○	
Poignée des gaz	Légère application	Graisse (blanche) à base de savon lithium	○		○	○	
* Liquide de frein hydraulique	Remplacer tous les aus par liquide frais	DOT No. 3 ou No. 4	vérifier	vérifier	vérifier	vérifier	○
Axe de pédale de frein	Légère application	Graisse (blanche) à base de savon lithium		○	○	○	
Came de frein	Lègère application	Graisse (blanche) à base de savon lithium		○	○	○	
Fourche avant	Vidanger complètement suivant directives	SAE 10W/30 type "SE" huile moteur	○		○		○
Roulements de direction	Contrôler complètement	Graisse moyenne pour roulement			○		○
Prise d'indicateur de vitesses	Contrôler complètement les gamitures	Graisse (blanche) à base de savon lithium		○	○		
Axe de fourche arrière	Graissage jusqu'à apparition	Graisse de lubrification			○		○
Roulements de roue	Ne pas employer trop de graisse	Graisse moyenne pour roulement			○		○
* Chaîne de transmission	Nettoyer et huiler	SAE 10W/30 type "SE" huile moteur	Tous les 500				
Axe de béquille support	Légère application	Graisse (blanche) à base de savon lithium					○
Feutre de graissage de came de repeteur	Très légère application	Huile légère		○		○	

\* Avant usage indiqué, contrôler le détail.

## REGELMÄSSIGE SCHMIERUNG

Gegenstand	Bemerkung	Schmiermittel	Anfänglich (km)			Danach alle (km)	
			500	1.500	3.000	3.000	6.000
* Getriebeöl	Vor dem Ölablassen, Motor warmlaufen	Motoröl SAE 10W/30 Typ „SE“ <sup>1</sup>	○	Prüfen	○	○	
* Bediengsseile und Meßgerätewellen	Überall gründlich auftragen	Motoröl SAE 10W/30		○	○	○	
Gasdrehgriff und Gehäuse	Leicht auftragen	Lithiumfett (weiß)	○		○	○	
* Hydraulische Bremsenflüssigkeit	Neue Flüssigkeit jährlich ersetzen	DOT Nr. 3 oder Nr. 4	Prüfen	Prüfen	Prüfen	Prüfen	○
Bremshebelbolzen	Leicht auftragen	Lithiumfett (weiß)		○	○	○	
Bremsnockenwelle	Leicht auftragen	Lithiumfett (weiß)		○	○	○	
Vorderradgabel	Vollständig ablassen—Daten prüfen	Motoröl SAE 10W/30 Typ „SE“	○		○		○
Kugellaufringe und Lagerkugeln der Lenkung	Gründlich prüfen/mitteldicht packen	Mittelschweres Radlagerfett			○		○
Geschwindigkeitsmesserantrieb	Gründlich prüfen/mitteldicht packen	Lithiumfett (weiß)		○	○		
Drehzapfen der Hinterradschwinge	Mit Fettpresse schmieren bis Schmierfett austritt	Schmierfett			○		○
Radlager	Nicht zu dicht packen	Mittelschweres Radlagerfett			○		○
* Antriebskette	Reinigen und schmieren	Motoröl SAE 10W/30 TYP „SE“	Alle 500				
Ständerbolzen	Leicht auftragen	Lithiumfett (weiß)					○
Unterbrecherschmierdocht	Sehr leicht auftragen	Leichtes Maschinenöl		○		○	

\* Prüfung vor Antritt der Fahrt.

## PERIODIC MAINTENANCE

Item	Remarks	Initial (km)			Thereafter every (km)	
		500	1,500	3,000	3,000	6,000
Cylinder head/Exhaust pipe	Decarbonize		○	○		○
Clutch	Check/Adjust	○	○	○	○	
Carburetor	Check operation/Synchronization/Fittings		○	○	○	
Carburetor	Clean/Repair/Refit/Adjust		○	○		○
Autolube pump	Check/Adjust/Air Bleeding	○	○	○	○	
Air cleaner	Clean/Replace		○	○	○	
Fuel cock	Clean			○		○
* Drive chain	Tension/Alignment	○	○	○	○	
* Wheels and tires	Pressure/Spoke tension/Runout	○	○	○	○	
* Suspension system	Check/Adjust/Repair	○	○	○	○	
* Brake system	Check/Adjust/Repair	○	○	○	○	
Silencer	Clean/Replace		○		○	
Ignition	Adjust/Clean	○	○	○	○	
Spark plug	Inspect/Clean/Replace	○	○	○	○	
* Battery	Top-off/Check specific gravity (Every 1,000 km), check breather pipe	○	○	○	○	
* Lights and signals	Check operation/Adjust	○	○	○	○	
* Fittings and fastners	Tighten before each trip and/or	○	○	○	○	

\* Indicates pre-operation check items.

## ENTRETIEN PERIODIQUE

Désignation	Remarques	Après (km)			Ensuite tous les (km)	
		500	1,500	3,000	3,000	6,000
Culasse et tuyau d'échappement	Decalaminage		o	o		o
* Embrayage	Vérification et réglage	o	o	o	o	
Carburateur	Contrôle de fonctionnement/Synchronisation/Fixations		o	o	o	
Carburateur	Nettoyage/Réparation/Remise en état/Ajustage		o	o		o
Pompe d'Autolube	Vérification/Adjustage/Purge de l'air	o	o	o	o	
Filtre à air	Nettoyer/Remplacer		o	o	o	
Robinet de réservoir	Nettoyer			o		o
* Chaîne de transmission	Réglage de tension/Alignement	o	o	o	o	
* Roues et pneus	Pression/Tension des rayones/Usure	o	o	o	o	
* Suspension	Vérification/Adjustage/Resserrage	o	o	o	o	
* Système de freinage	Vérification/Adjustage/Réparation	o	o	o	o	
Pot d'échappement	Nettoyage/Remplacement		o	o	o	
Allumage	Adjustage/Nettoyage	o	o	o	o	
Bougies	Contrôle/Nettoyage/REmplacement	o	o	o	o	
* Batterie	Rétablir le niveau/Contrôle de densité d'électrolyte tous les 1.000 kilomètres/Vérifier le tuyau d'aération	o	o	o	o	
* Eclairage et signalisation	Contrôle de fonctionnement/Ajustage	o	o	o	o	
* Boulonnerie	Resserrer avant chaque voyage	o	o	o	o	

\* Avant usage indique, contrôler le détail.

## REGELMÄSSIGE WARTUNG

Gegenstand	Bemerkung	Anfänglich (km)			Danach alle (km)	
		500	1.500	3.000	3.000	6.000
Zylinderkopf/Auspuffrohr	<del>Öl</del> Kohle entfernen	o	o	o		o
* Kupplung	Prüfen/Einstellen	o	o	o	o	
Vergaser	Wirkungsweise/Synchronisation/Befestigung prüfen		o	o	o	
Vergaser	Reinigen/Instandsetzen/Festziehen/Einstellen		o	o		o
Autolube-Schmierölpumpe	Prüfen/Einstellen/Entlüften	o	o	o	o	
Luftfilter	Reinigen/Erneuern		o	o	o	
Kraftstoffhahn	Reinigen			o		o
* Antriebskette	Spannung/Austrichtung	o	o	o	o	
* Räder und Reifen	Luftdruck/Speichenspannung/Unrundheit	o	o	o	o	
* Radaufhängung	Prüfen/Einstellen/Festziehen	o	o	o	o	
* Bremssystem	Prüfen/Einstellen/Instandsetzen	o	o	o	o	
Auspufftopf	Reinigen/Austauschen		o		o	
Zündung	Einstellen/Reinigen	o	o	o	o	
Zündkerze(n)	Prüfen/Reinigen/Auswechseln	o	o	o	o	
* Batterie	Auffüllen/Spezifisches Gewicht prüfen (alle 1.000 km!)/Belüftungrohr prüfen	o	o	o	o	
* Leuchten und Anzeigeleuchten	Wirkungsweise prüfen/Einstellen	o	o	o	o	
* Befestigungselemente	Vor jeder Fahrt festziehen und/oder	o	o	o	o	

\* Prüfung vor Antritt der Fahrt.

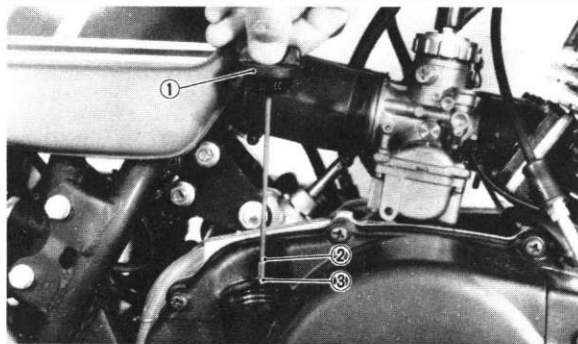

1. Dip stick
2. Maximum level
3. Minimum level

1. Ölmeßstab
2. Obere Ölstandmarke
3. Untere Ölstandmarke

1. Jauge
2. Niveau maximum
3. Niveau minimum

## Transmission oil

The only servicing for you to do is to check and fill the transmission lubricating oil. The transmission dip stick is located right above the kickstarter. To check the level, warm the engine up for several minutes, screw the dip stick completely out and then just rest the stick in the hole.

### NOTE:

When checking transmission oil level with the dip stick, let the unscrewed dip stick just rest on the case threads. Also, be sure the machine is positioned straight up and on both wheels.

Recommended oil:

SAE 10W/30

type "SE" motor oil

Oil quantity: 1,450 ~ 1,550 cc



### Huile de boîte de vitesses

Le seul entretien que vous avez à faire est de contrôler et refaire le niveau de la boîte de vitesses. La jauge de la boîte de vitesses se trouve juste au-dessus du kick. Pour vérifier le niveau, faire chauffer le moteur pendant quelques minutes, l'introduire à nouveau dans son longement.

N.B.: \_\_\_\_\_

Lors de l'opération de vérification, laisser la jauge reposer sur les premiers filets. S'assurer également que la machine est bien droite et repose sur ses deux roues.

Huile recommandée:

SAE 10W/30

type "SE" huile moteur

Quantité: 1,450 ~ 1,550 cm<sup>3</sup>

### Getriebeöl

Ölstand im Getriebe regelmäßig prüfen und gegebenenfalls Getriebeöl nachfüllen. Der Ölmeßstab ist rechts über dem Kickstarter angebracht. Um den Ölstand zu prüfen, den Motor für einige Minuten warmlaufen lassen, den Ölmeßstab herausschrauben und danach auf den Stutzen aufsetzen.

ANMERKUNG: \_\_\_\_\_

Zum Prüfen des Ölstandes im Getriebe den Ölmeßstab auf die Gewindebohrung aufsetzen (nicht einschrauben). Darauf achten, daß das Motorrad auf beiden Rädern auf ebenem Boden abgestellt ist.

Empfohlenes Öl:

Motoröl SAE 10W/30 Typ „SE“

Ölmenge: 1.450 ~ 1.550 cm<sup>3</sup>

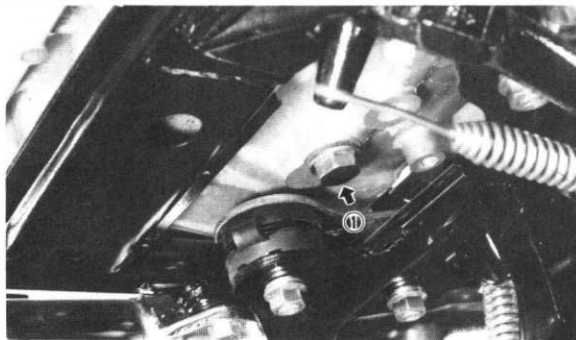

1. Drain plug 1. Bouchon de vidange 1. Tapón de drenaje  
1. Ölablaßschraube

The dip stick has a Minimum and a Maximum mark, and the oil level should be between the two. If the level is lower, then add sufficient oil to raise it to the proper level. During the break-in period, you should replace the gear oil 30 days or 500 km after the date of purchase. The transmission should be drained and refilled approximately every 3,000 km. On the bottom of the engine there is a drain plug. Remove it and drain all the transmission oil out. Reinstall the drain plug (make sure it is tight). And oil through the dip stick hole.

**NOTE:** \_\_\_\_\_  
Do not add any chemical additives. Transmission oil also lubricates the clutch and additives could cause the clutch to slip.  
\_\_\_\_\_

Le niveau d'huile doit se situer entre la marque minimum et la marque maximum de la jauge. Si le niveau est insuffisant, rajouter de l'huile jusqu'à obtention du niveau correct. Pendant la période de rodage, vous devez remplacer votre huile 30 jours (ou 500 km) après la date de mise en service.

La vidange de boîte doit s'effectuer environ tous les 3.000 kilomètres. Le bouchon de vidange est sous le moteur. Le retirer et vidanger l'huile de boîte de vitesses. Remettre le bouchon de vidange (s'assurer qu'il soit suffisamment serré) et remplir la boîte par l'orifice de jauge.

**N.B.:** \_\_\_\_\_  
Ne pas ajouter d'additifs chimique qui risquent de faire patiner l'embrayage baignant dans la même huile.

---

Der Ölmeßstab ist mit einer oberen und einer unteren Ölstandmarke versehen; das Ölniveau sollte sich zwischen diesen beiden Markierungen befinden. Liegt das Ölniveau zu tief, Öl bis zum vorgeschriebenen Ölstand auffüllen. Während des Einfahrens sollte das Getriebeöl 30 Tage (oder 500 km) nach Kaufsdatum ausgewechselt werden. Danach ist ein Ölwechsel ungefähr alle 3.000 km erforderlich. An der Unterseite des Motors befindet sich eine Ablassschraube; diese Schraube entfernen und das gesamte Öl ablaufen lassen. Anschließend die Ablassschraube wieder einsetzen und festziehen. Getriebeöl bis zum vorgeschriebenen Ölstand durch die Ölmeßstabbohrung einfüllen.

**ANMERKUNG:** \_\_\_\_\_  
Keine chemischen Zusatzmittel beimengen. Das Getriebeöl wird auch zur Schmierung der Kupplung verwendet; Zusatzmittel könnten ein Rutschen der Kupplung verursachen.

---

### **Spark plug inspection**

The spark plug is an important engine component and is easy to inspect. The condition of the spark plug can indicate something of the condition of the engine. Check the coloration on the white porcelain insulator around the center electrode. The ideal coloration at this point is a medium to light tan color for a machine that is being ridden normally. If a spark plug shows a distinctly different color, there could be something wrong with the engine. For example, a very white center electrode porcelain color could indicate an intake tract air leak or carburetion problem for that cylinder. Do not attempt to diagnose such problems yourself. Instead, take the machine to your Yamaha dealer.

You should periodically remove and inspect the spark plug because heat and deposits will cause any spark plug to slowly break down

### **Inspection de la bougie**

La bougie est une partie importante de la machine et est facile à contrôler. L'état de la bougie peut indiquer quelque chose sur l'état du moteur. Contrôler la coloration de l'isolateur de porcelaine blanche autour de l'électrode centrale. La coloration idéale en ce point est brun chocolat ou jaune foncé, pour une machine qui a été conduite normalement. Si une bougie présente une couleur bien différente, il peut y avoir quelque chose d'anormal dans le moteur. Par exemple, une couleur très blanche de la porcelaine de l'électrode centrale peut indiquer une prise d'air à l'admission ou un problème de carburation pour le cylindre correspondant. Ne tentez pas de diagnostiquer vous-même de tels problèmes. Portez plutôt la machine chez votre concessionnaire Yamaha.

### **Prüfung der Zündkerze**

Die Zündkerze ist ein wichtiges Teil des Motors und kann einfach überprüft werden. Anhand des Zustandes der Zündkerze kann bis zu einem gewissen Grad auf die Betriebsbedingungen des Motors geschlossen werden. Die Verfärbung des weißen Isolationskörpers rund um die Mittelelektrode prüfen. Die ideale Verfärbung an dieser Stelle ist hellbraun für Maschinen, die normal gefahren werden. Wenn eine Zündkerze eine vollständig andere Verfärbung aufweist, ist etwas mit dem Motor nicht in Ordnung. Ein weißgebrannte Porzellankörper könnte z.B. andeuten, daß das Einlaßventil dieses Zylinders undicht ist, oder daß Vergaserprobleme vorliegen. Niemals selbst versuchen, den Zustand zu beurteilen; bringen Sie Ihre Maschine zu Ihrem Yamaha-Fachhändler. Die Zündkerzen sollten jedoch regelmäßig ausgedreht und geprüft werden, da

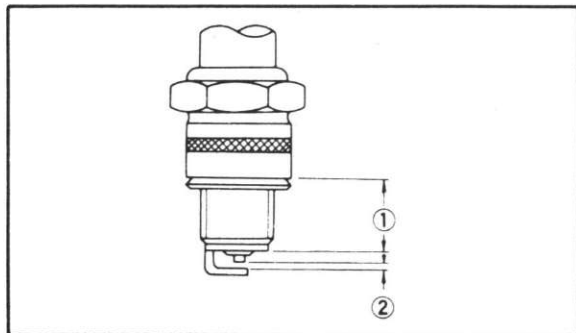

- |                     |                              |
|---------------------|------------------------------|
| 1. Spark plug reach | 1. Portée de bougie          |
| 2. Spark plug gap   | 2. Ecartement des électrodes |

- |                                 |
|---------------------------------|
| 1. Zündkerzen-Gewindelänge      |
| 2. Zündkerzen-Elektrodenabstand |

and erode. Consult your dealer before changing to a different type of spark plug.

Standard spark plug:

NGK B-8ES

NGK B-7ES (for England)

Spark plugs are produced in several different thread lengths. The thread length (reach) is the distance from the spark plug gasket seat to the end of the threaded portion. If the reach is too long, overheating and engine damage may result. If the reach is too short, spark plug fouling and poor performance may

Vous devez périodiquement enlever et contrôler la bougie, parce que la chaleur et les dépôts usent une bougie à la longue. Consulter votre concessionnaire Yamaha avant de remplacer la bougie par une de type différent.

Bougie standard: NGK B-8ES, NGK B-7ES  
(Pour la Grande-Bretagne)

Les bougies d'allumage existent sous différents modèles de filetage. La longueur du filetage représente la distance entre le plan de joint et la fin du filetage.

Si le filetage est trop important il y a risque de surchauffe et détérioration du moteur. Si le filetage est trop court, la bougie s'encrasse et ne permet pas un fonctionnement optimum, d'autre part, des dépôts de calamine se for-

die Verbrennungswärme und Ölkohleablagerungen langsam die Zündkerze abnutzen und errodieren. Bevor Sie auf einen anderen Zündkerzentyp wechseln, wenden Sie sich bitte an Ihren Fachhändler.

Normal-zündkerze: NGK B-8ES  
NGK B-7ES (für England)

Zündkerzen werden mit verschiedenen Gewindelängen hergestellt. Als Gewindelänge wird die Distanz vom Zündkerzen-Dichtungssitz bis zum Ende des Gewindes bezeichnet. Bei zu großer Gewindelänge kann es zu Überhitzung und zu Motorschäden kommen.

Falls die Gewindelänge der Zündkerze zu kurz ist, kann der Motor nicht seine Nennleistung entwickeln und die Zündkerze wird rasch verschmutzt; Ölkohle lagert sich an den frei-

result; also, carbon will form on the exposed threads resulting in combustion chamber hot spots and thread damage. Always use a spark plug with the proper reach.

Spark plug reach: 19.0 mm

Before installing any spark plug, measure the electrode gap with a wire thickness gauge and adjust to specification.

Spark plug gap: 0.6 ~ 0.7 mm

When installing the plug, always clean the gasket surface. Wipe off any grime from the threads and torque the spark plug properly.



meront et risquent d'occasionner des détériorations au filetage et dans la chambre de combustion. Utiliser toujours une bougie d'allumage ayant une longueur de filetage appropriée.

Longueur de filetage de bougie:  
19,0 mm

Regler l'écartement des électrodes à l'aide d'un calibre à lames avant la mise en place de la bougie et régler suivant directives.

Ecartement des électrodes:  
0,6 ~ 0,7 mm

Avant la mise en place de la bougie, toujours nettoyer le plan de joint. Nettoyer les filets de la bougie et la serrer correctement.

liegenden Gewindegängen ab. was zu schlechter Wärmeabfuhr und damit zu Wärmeschäden führt. Daher immer eine Zündkerze mit der richtigen Gewindelänge verwenden.

Zündkerzen-Gewindelänge:  
19,0 mm

Vor dem Einschrauben der Zündkerze, unbedingt den Elektrodenabstand mit einer Fühlerlehre messen und gegebenenfalls auf den vorgeschriebenen Wert einstellen.

Zündkerzen-Elektrodenabstand:  
0,6 ~ 0,7 mm

Beim Einbau der Zündkerze immer darauf achten, daß die Dichtungsfläche sauber ist. Gewinde reinigen und die Zündkerze mit dem vorgeschriebenen Anzugsmoment festziehen.

Spark plug torque: 1.5 ~ 2.5 m·kg

### Battery

Check the level of the battery fluid and see if the terminals are tight. Add distilled water if the fluid level is low.

### Replenishing the battery fluid

A poorly maintained battery will deteriorate quickly. The battery fluid should be checked at least once a month.

1. The level should be between the upper and lower level marks. Use only distilled water if refilling is necessary.

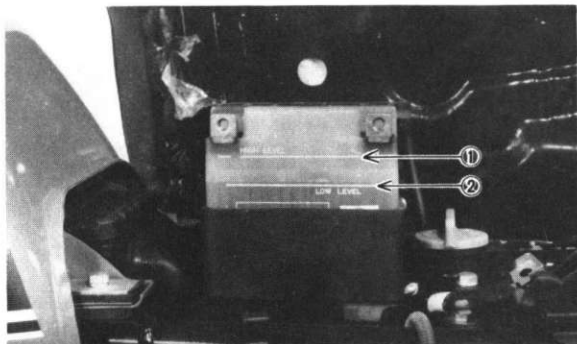

- |                |                     |                                  |
|----------------|---------------------|----------------------------------|
| 1. Upper level | 1. Niveau supérieur | 1. Obere Flüssigkeitsstandmarke  |
| 2. Lower level | 2. Niveau inférieur | 2. Untere Flüssigkeitsstandmarke |

Serrage de la bougie:

1,5 ~ 2,5 m-kg

### **Batterie**

Vérifier le niveau de la batterie et s'assurer que les bornes sont parfaitement serrées. Rajouter de l'eau distillée si nécessaire.

### **Remise à niveau du liquide de batterie**

Une batterie mal entretenue se détériore rapidement. Vérifier au moins une fois par mois le niveau de la batterie.

1. Le niveau doit se situer entre les repères supérieur et inférieur. N'utiliser que de l'eau distillée pour refaire le niveau.

Zündkerzen-Anzugsmoment:

1,5 ~ 2,5 m-kg

### **Batterie**

Flüssigkeitsstand der Batteriesäure regelmäßig prüfen; darauf achten, daß die Anschlußkelmmen festgezogen sind. Bei zu niederem Säurestand ist destilliertes Wasser aufzufüllen.

### **Auffüllen der Batterieflüssigkeit**

Die Lebensdauer einer Batterie ist sehr stark von richtiger Wartung abhängig. Batterieflüssigkeit mindestens einmal pro Monat überprüfen.

1. Das Säureniveau sollte sich zwischen der oberen und unteren Standmarke befinden. Wenn erforderlich, destilliertes Wasser bis zum vorgeschriebenen Niveau auffüllen.

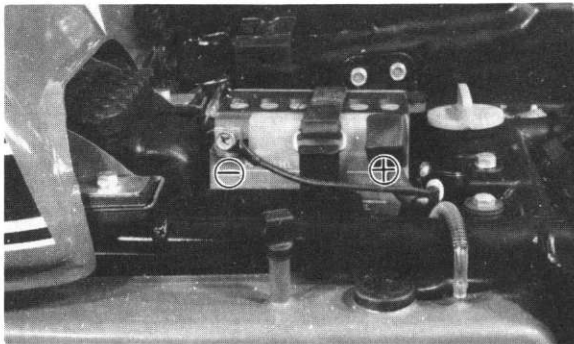

**NOTE:** \_\_\_\_\_

Normal tap water contains minerals which are harmful to a battery; therefore, refill only with distilled water.

\_\_\_\_\_

2. When the motorcycle is not to be used for a month or longer, remove the battery and store it in a cool, dark place. Completely recharge the battery before reusing.
3. If the battery is to be stored for a longer period than the above, check the specific gravity of the fluid at least once a month and recharge the battery when it is too low.
4. Always make sure the connections are correct when putting the battery back in the motorcycle. The red lead is for the + terminal and the black lead is for the - terminal. Make sure the breather pipe

**N.B.:** \_\_\_\_\_

L'eau du robinet est chargée de certains minéraux pouvant endommager la batterie. Il faut ne donc utiliser que de l'eau distillée.

---

2. Si la motocyclette est immobilisée pour un mois ou plus, retirer la batterie et la ranger dans un endroit frais et sombre. Effectuer une charge complète avant réutilisation.
3. Si la batterie est rangée pour une période plus importante que ci-dessus, vérifier la densité de l'électrolyte au moins une fois par mois et recharger la batterie si elle trop basse.
4. S'assurer que les connexions sont normales lors de la ré-installation de la batterie sur la motocyclette. Le câble rouge correspond à la borne (+) et le câble noir correspond à la borne (-). S'assurer que

**ANMERKUNG:** \_\_\_\_\_

Normales Leitungswasser enthält Mineralien, die schädlich für die Batterie sind. Daher nur destilliertes Wasser verwenden.

---

2. Wird das Motorrad für länger als einen Monat nicht benutzt, so ist die Batterie auszubauen und an einem kühlen, dunklen Ort zu lagern. Vor der Wiederverwendung der Batterie, diese vollständig aufladen.
3. Falls die Batterie für längere Zeit gelagert wird, das spezifische Gewicht der Batteriesäure monatlich prüfen und gegebenenfalls aufladen.
4. Beim Einbau der Batterie unbedingt auf die richtige Polarität der Anschlußklemmen achten. Das rote Batteriekabel ist an die positive (+), das schwarze Kabel

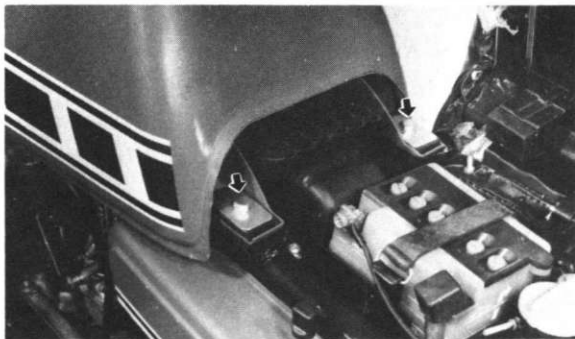

is properly connected and is not damaged or obstructed.

### **Cleaning the air cleaner element**

The air cleaner element filters dirt from the air entering the carburetor, keeping engine wear to an absolute minimum. This model uses a paper type element which provides very effective filtering action.

1. Lift the seat and remove the bolt holding the tank.
2. Turn the fuel petcock lever to "OFF" position and disconnect the fuel pipes.
3. Lift the fuel tank, and remove the bolts holding the cleaner case cover. Pull out the element.



le tuyau d'aération est bien connecté, et qu'il n'est pas endommagé ou bouché.

### **Nettoyage de l'élément du filtre à air**

L'élément du filtre à air retient les poussières qui sinon seraient aspirées avec l'air dans le carburateur. L'usure du moteur est ainsi réduite au minimum. Ce modèle utilise un élément en papier assurant un filtrage très efficace.

1. Lever la selle, et enlever le boulon fixant le réservoir.
2. Tourner le levier du robinet d'arrivée d'essence sur "OFF", et deconnecter les tuyaux d'arrivée d'essence.
3. Enlever le réservoir d'essence, et enlever les boulons de fixation du couvercle de filtre à air. Sortir l'élément de filtrage.

an die negative (—) Klemme anzuschließen. Auch darauf achten, daß das Entlüftungsrohr richtig angeschlossen.

### **Reinigen das Luftfilterelementes**

Das Luftfilterelement filtert Schmutz aus der Einlaßluft des Vergasers, wodurch der Motorverschleiß auf ein absolutes Mindestmaß beschränkt wird. Dieses Modell ist mit einem Papierfilterelement ausgerüstet, welches eine ausgezeichnete Filterwirkung hat.

1. Sitz anheben und Halteschraube des Tanks entfernen.
2. Kraftstoffabsperrhahn in Stellung „OFF“ drehen und Kraftstoffleitung trennen.
3. Kraftstofftank anheben und Befestigungsschrauben des Filtergehäusedeckels entfernen; dann Element herausziehen.



4. Tap the element lightly to remove most of the dust and dirt; then blow out the remaining dirt with compressed air through the inner surface of the element. Be careful not to get oil or water on the filter paper. If element is wet, excessively dirty or damaged, replace.
5. Reassemble by reversing the removal procedure. Check whether the element is seated completely against the case.

### **Carburetor adjustment**

The carburetor is a vital part of the engine and requires very sophisticated adjustment. Most adjusting should be left to a Yamaha dealer who has the professional knowledge and experience to do so.



4. Tapoter légèrement l'élément pour détacher le plus gros de la poussière et de la crasse; ensuite, achever de le nettoyer en passant ses surfaces intérieures au jet d'air comprimé. Eviter de faire tomber de l'huile ou de l'eau sur l'élément en papier, et le remplacer s'il est humide, excessivement encrassé ou endommagé.
5. Remonter le filtre à air en procédant dans l'ordre inverse du démontage. S'assurer de ce que l'élément est bien ajusté dans son boîtier.

### Réglage du carburateur

Le carburateur est un élément vital du moteur, et son réglage est très délicat. La plupart des réglages doivent être confiés à un concessionnaire Yamaha, qui seul possède les connaissances et l'expérience nécessaires.

4. Leicht auf das Element schlagen, um den meisten Staub und Schmutz herauszuklopfen; dann restlichen Schmutz mit Druckluft entfernen, die durch die innere Oberfläche des Elements geblasen wird. Man achte darauf, daß kein Öl oder Wasser auf das Filterpapier gelangt. Falls das Element naß, stark verschmutzt oder beschädigt ist, muß es erneuert werden.
5. Der Wiedereinbau erfolgt durch Umkehren der Ausbavorgänge. Es ist zu prüfen, ob das Element vollkommen an dem Gehäuse anliegt.

### Einstellung des Vergasers

Der Vergaser ist ein wichtiger Teil des Motors und erfordert eine sehr genaue Einstellung. Die Einstellung sollte größtenteils einer Yamaha-Vertragswerkstatt überlassen werden, die über die dafür notwendigen Kenntnisse und Erfahrung verfügt.

### Fuel petcock inspection and cleaning

The fuel petcock has a built-in filter to remove any particles before they reach the carburetor. If the filter becomes blocked, the fuel cannot enter the carburetor. To prevent this, inspection and cleaning should be done at recommended intervals.

1. First, turn the petcock lever to the "OFF" position; then remove the filter cup and clean the bottom of the cup with solvent.

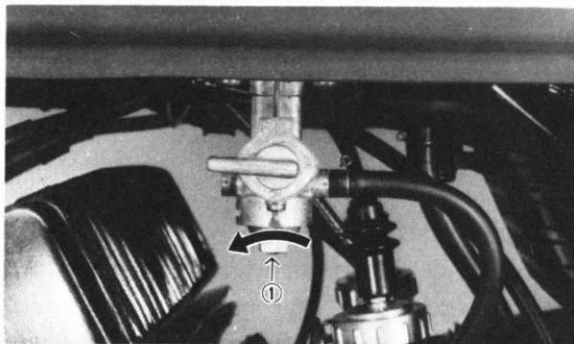

1. Filter cup 1. Cuve de décantation 1. Filtergehäuse

### **Vérification et entretien du robinet d'essence**

Le robinet d'essence est équipé d'un filtre permettant de retenir les particules avant leur arrivée au carburateur. Si le filtre est trop encrassé, l'essence ne parvient pas au carburateur. Pour éviter ces problèmes, une vérification et un entretien réguliers doivent être assurés.

1. Commencer par fermer le robinet (levier sur "OFF"). Ensuite, enlever la cuve de décantation, et nettoyer le fond de la cuve avec un solvant.

### **Prüfung und Reinigung des Kraftstoffhahns**

Der Kraftstoffhahn ist mit einem eingebauten Filter ausgerüstet, wodurch Schmutzpartikel aus dem Kraftstoff gefiltert werden, bevor diese in den Vergaser gelangen können. Wenn das Filter verstopft ist, kann der Kraftstoff nicht zum Vergaser fließen. Aus diesem Grunde muß der Kraftstoffhahn in den angegebenen Zeitintervallen geprüft und gereinigt werden.

1. Zunächst Hebel des Absperrhahns auf „OFF“ drehen; dann das Siebgefäß abnehmen und dessen Boden mit Lösungsmittel reinigen.

### **Clutch adjustment**

This model has two clutch cable length adjusters and a clutch mechanism adjuster. Cable length adjusters are used to take up slack from cable stretch and to provide sufficient free play for proper clutch operation under various operating conditions. The clutch mechanism adjuster is used to provide the correct amount of clutch “throw” for proper disengagement. Normally, once the mechanism is properly adjusted, the only adjustment required is maintenance of free play at the clutch handle lever.

### **Réglage de l'embrayage**

Ce modèle est muni de deux dispositifs de réglage pour la longueur du câble d'embrayage et d'un dispositif de réglage pour le mécanisme de débrayage. Les réglages de longueur du câble servent à rattraper le mou provenant de l'étirement du câble, et à ménager un jeu suffisant pour que l'embrayage puisse fonctionner normalement dans n'importe quelles conditions. Le réglage du mécanisme de débrayage sert à donner à ce mécanisme une course adéquate, de telle sorte que le débrayage s'effectue correctement. Une fois le mécanisme de débrayage bien réglé, il suffira normalement de réajuster de temps à autre le jeu du levier d'embrayage.

### **Einstellen der Kupplung**

Dieses Modell hat zwei Kupplungsseillängenverstellteile und eine Verstellschraube für den Kupplungsmechanismus. Die Seillängenverstellteile werden benutzt, um das durch Seildehnung verursachte Spiel aufzunehmen und um genügend freies Spiel für eine einwandfreie Wirkungsweise der Kupplung unter verschiedenen Betriebsbedingungen zu erhalten. Die Verstellschraube für den Kupplungsmechanismus wird benutzt, um den richtigen Ausrückbetrag für einwandfreies Auskuppeln zu erhalten. Wenn der Mechanismus einmal richtig eingestellt ist, so ist normalerweise nur die Einstellung zur Aufrechterhaltung des freien Spiels am Kupplungshebel erforderlich.

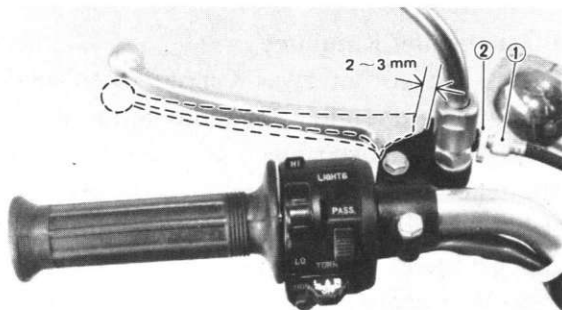

- |             |                     |                     |
|-------------|---------------------|---------------------|
| 1. Adjuster | 1. Vis de réglage   | 1. Einstellschraube |
| 2. Locknut  | 2. Ecrou de blocage | 2. Kontermutter     |

### 1. Freeplay adjustment

Loosen the handle lever adjuster locknut. Next, turn the length adjuster in or out until proper lever free play is achieved.

### 2. Mechanical adjustment

To second adjustment is located behind the adjusting cover. Removing the cover will expose the adjusting set screw and locknut.

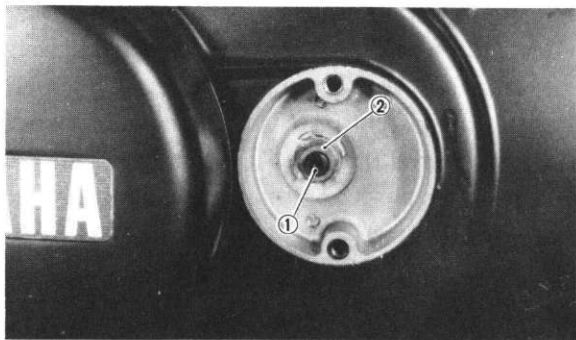

- |                    |                     |                     |
|--------------------|---------------------|---------------------|
| 1. Adjusting screw | 1. Vis de réglage   | 1. Einstellschraube |
| 2. Locknut         | 2. Ecrou de blocage | 1. Kontermutter     |

1. Réglage du jeu du levier d'embrayage  
Desserrer l'écrou de blocage de la vis de réglage du levier sur guidon. Ensuite, visser ou dévisser la vis de réglage de manière à donner au levier un jeu correct.
2. Réglage du mécanisme de débrayage  
Le second dispositif de réglage, composé également d'une vis de réglage et d'un écrou de blocage, se trouve derrière le petit couvercle rond prévu sur le carter moteur.

1. Einstellen des freien Spiels  
Sicherungsmutter des Verstellerschraubteils am Handhebel lösen. Als nächstes, Längenverstellerschraubteil ein- oder ausdrehen bis das richtige freie Spiel des Hebels erreicht ist.
2. Mechanische Einstellung  
Der zweite Einstellpunkt befindet sich hinter dem Einstelldeckel. Durch Entfernen des Deckels wird die Stellerschraube und Sicherungsmutter freigelegt.

Loosen the locknut, rotate the set screw in until it lightly seats against a clutch push rod that works with the set screw to operate the clutch. Back the set screw out 1/4 turn and tighten the locknut. This adjustment must be checked because heat and clutch wear will affect this free play, possibly enough to cause incomplete clutch operation. Recheck clutch cable adjustment at handlebar after adjusting.



Desserrer l'écrou de blocage, et visser la vis de réglage jusqu'à ce qu'elle bute légèrement contre la tige de débrayage située à l'intérieur. A partir de cette position, ramener la vis de réglage de 1/4 de tour en arrière, et resserrer l'écrou de blocage. Ce réglage doit être contrôlé de temps à autre parce que la chaleur et l'usure de l'embrayage sont susceptibles de modifier le jeu au point peut-être de causer un débrayage incomplet. Une fois ce réglage effectué, contrôler à nouveau le jeu du câble d'embrayage (au levier sur guidon), et le corriger si nécessaire.

Sicherungsmutter lösen und Stellschraube drehen bis sie leicht an der Kupplungsschubstange anliegt; diese arbeitet mit der Stellschraube zusammen, um die Kupplung zu betätigen. Stellschraube um 1/4 Drehung ausdrehen und Sicherungsmutter festziehen. Diese Einstellung muß geprüft werden, weil Erwärmung und Kupplungsverschleiß dieses freie Spiel beeinflussen, möglicherweise genug, um unvollständige Kupplungswirkung zu verursachen. Nach der Einstellung, Seileinstellung am Lenker überprüfen.

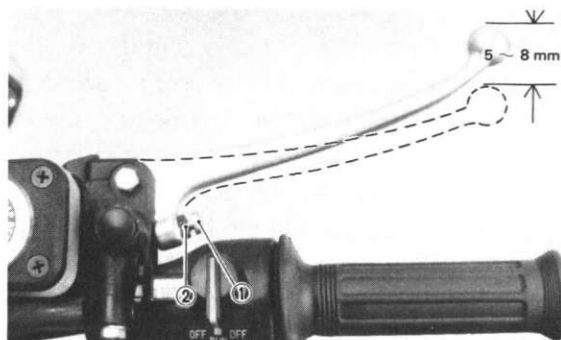

- |                     |                     |                                 |
|---------------------|---------------------|---------------------------------|
| 1. Adjusting screw  | 1. Vis de réglage   | 1. Einstellschraube             |
| 2. Adjuster locknut | 2. Ecrou de blocage | 2. Kontermutter des Einstellers |

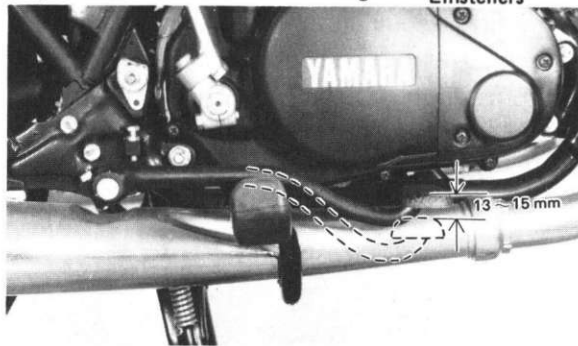

## Front brake adjustment

The front brake lever should be so adjusted that it has a free play of 5 ~ 8 mm from when the brake lever is pulled to when the adjusting screw is just touched the master cylinder.

1. Loosen the adjusting screw locknut at the brake lever.
2. Turn in the adjusting screw until it lightly touches the master cylinder, then turn it out by approx. 3/4 turns (for proper freeplay).
3. After adjusting, tighten the locknut.

## Rear brake

The rear brake pedal should be so adjusted that it has a free play of 13 ~ 15 mm from when the brake pedal is trod to when the brake begins to be effected.

### Réglage du frein avant

Le levier du frein avant doit être réglé de manière à ce qu'il y ait un jeu de 5 à 8 mm entre le moment où on tire le levier de frein et le moment où la vis de réglage touche juste le maître-cylindre.

1. Desserrer l'écrou de blocage de la vis de réglage sur le levier de frein.
  2. Visser la vis de réglage jusqu'à ce qu'elle touche légèrement le maître-cylindre, ensuite la dévisser d'environ 3/4 de tour (pour un jeu correct).
- 3.1 Après le réglage, serrer l'écrou de blocage.

### Frein arrière

La pédale de frein arrière doit être réglée de manière à ce qu'elle ait un jeu de 13 à 15 mm à partir du moment où l'on appuie dessus jusqu'au moment où le frein commence à freiner.

### Einstellen der Vorderradbremse

Der handbremshebel sollte so eingestellt werden, daß das Spiel 5 ~ 8 mm beträgt; als Spiel wird der Wert vom Beginn des Hebelhubes bis zur Berührung des Hauptbremszylinders bezeichnet.

1. Sicherungsmutter der Einstellschraube am Handbremshebel lösen.
2. Die Einstellschraube drehen, bis sie leicht am Hauptbremszylinder ansteht; danach ca. 3/4 Drehungen lösen, um das richtige Spiel zu erhalten.
3. Nach der Einstellung die Sicherungsmutter wieder festziehen.

### Hinterradbremse

Der Fußbremshebel sollte so eingestellt werden, daß das Spiel vom Beginn des Hubes bis zu dem Punkt, an dem die Bremse zu greifen beginnt, ungefähr 13 bis 15 mm beträgt.

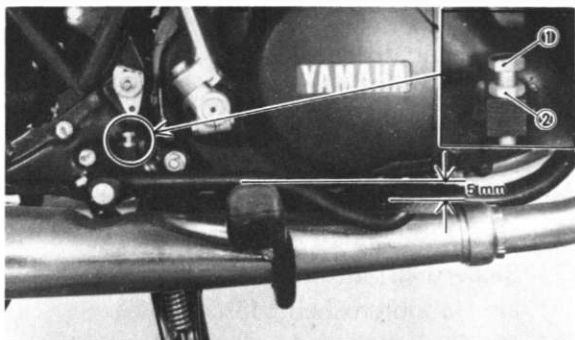

- |             |                     |                       |
|-------------|---------------------|-----------------------|
| 1. Adjuster | 1. Ajusteur         | 1. Einstellschraube   |
| 2. Lock nut | 2. Ecrou de blocage | 2. Sicherungsschraube |



- |             |                     |                     |
|-------------|---------------------|---------------------|
| 1. Adjuster | 1. Ajusteur         | 1. Einstellschraube |
| 2. Lock nut | 2. Ecrou de blocage | 2. Sicherungsmutter |

1. Loosen the adjuster locknut (for pedal height).
2. By turning the adjuster bolt clockwise or counterclockwise, adjust the brake pedal position so that its top end is approx. 5 mm below the foot rest top end.
3. Tighten the adjuster locknut.
4. Loosen the brake rod adjuster locknut and screw brake rod downward until there is noticeable freeplay between rod and master cylinder.
5. Turn in the brake rod until it lightly touches the master cylinder, then turn it out by approx. 1-1/2 turns (for proper freeplay).
6. Tighten the brake rod adjuster locknut.

**CAUTION:** \_\_\_\_\_  
 The pin hole mark on brake rod must not show above locknut.  
 \_\_\_\_\_

1. Desserrer l'écrou de blocage du dispositif de réglage (pour la hauteur de la pédale).
2. En tournant le dispositif de réglage vers la droite ou vers la gauche, régler la position de la pédale de frein de manière à ce que son extrémité supérieure soit environ 5 mm en dessous de l'extrémité supérieure du repose-pied.
3. Serrer l'écrou de blocage du dispositif de réglage.
4. Desserrer l'écrou de blocage de la tige de frein et visser vers le bas la tige de frein jusqu'à ce qu'il y ait un jeu sensible entre la tige et le maître-cylindre.
5. Visser la tige de frein jusqu'à ce qu'elle touche légèrement le maître-cylindre, ensuite la dévisser d'environ 1 tour 1/2 (pour un jeu correct).
6. Serrer l'écrou de blocage du dispositif de réglage de la tige de frein.

**ATTENTION:** \_\_\_\_\_

Le poinçon sur la tige de frein ne doit pas apparaître au-dessus l'écrou de blocage.

1. Die Einstellmutter (Fußhebelhöhe) lösen.
2. Einstellschraube im oder entgegen dem Uhrzeigersinn drehen und die Position des Fußbremshebels so einstellen, daß sich das obere Ende ca. 5mm unter dem Fußrastenende befindet.
3. Die Einstellmutter wieder festziehen.
4. Die Bremsstangen-Einstellmutter lösen und die Bremsstange nach unten schrauben, bis Spiel zwischen der Bremsstange und dem Hauptbremszylinder vorhanden ist.
5. Die Bremsstange drehen, bis diese leicht am Hauptbremszylinder aufsitzt. Danach die Bremsstange um ca. 1-1/2 Drehungen ausdrehen, um das Spiel richtig einzustellen.
6. Die Bremsstangen-Einstellmutter wieder festziehen.

**VORSICHT:** \_\_\_\_\_

Die Nadellochmarkierung der Bremsstange darf nicht über der Sicherungsmutter liegen.

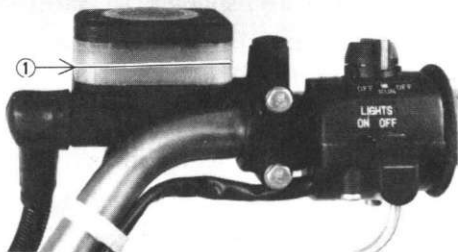

1. Lower level 1. Niveau inférieur 1. Unterer Standhöhe



1. Lower level 1. Niveau inférieur 1. Unterer Standhöhe

### Inspecting the brake fluid level

Insufficient brake fluid may allow air to enter the brake system, possibly causing the brakes to become ineffective.

Before driving, check the brake fluid level and replenish when necessary, and observe these precautions:

1. Use only the designated quality brake fluid; otherwise, the rubber seals may deteriorate causing leakage and poor brake performance.

#### Recommended brake fluids:

- a) DOT #3 or #4
- b) SAE 70R3
- c) SAE J1703 a ~ d  
with 240°C boiling point

### Vérification du niveau de liquide de frein

Si le niveau du liquide de frein est trop bas, de l'air peut pénétrer dans le système, ce qui risque de rendre le frein inopérant.

Vérifier le niveau du liquide de frein avant chaque utilisation, et le rétablir si nécessaire, en tenant compte des remarques suivantes:

1. Avoir soin d'utiliser un des types de liquides de frein recommandés, sinon les joints en caoutchouc risquent de se détériorer, et il en résultera des fuites et une perte d'efficacité du frein.

Liquides de frein recommandés:

- a) DOT No. 3 ou No. 4
  - b) SAE 70R3
  - c) SAE J1703 a ~ d
- Avec point d'ébullition à 240°C

### Prüfen des Bremsflüssigkeitsstandes

Wenn zu wenig Bremsflüssigkeit vorhanden ist, kann Luft in das Bremssystem eindringen, und es besteht die Gefahr, daß die Bremse wirkungslos wird.

Bremsflüssigkeitsstand vor der Fahrt prüfen und erforderlichenfalls auffüllen, ferner die folgenden Vorsichtsmaßnahmen beachten:

1. Nur bezeichnete Qualitätsbremsflüssigkeit verwenden; anderenfalls können die Gummidichtungen angegriffen werden, wodurch Undichtheiten und mangelhafte Bremswirkung verursacht werden.

Empfohlene Bremsflüssigkeiten:

- a) DOT Nr. 3 oder Nr. 4
  - b) SAE 70R3
  - c) SAE J1703 a ~ d
- mit einem Siedepunkt von 240°C

2. Refill with the same type of brake fluid; mixing fluids may result in a harmful chemical reaction and lead to poor performance.
3. Be careful that water or other contamination does not enter the master cylinder when refilling. Water will significantly lower the boiling point and may result in vapor lock.
4. Brake fluid may erode painted surfaces or plastic parts. Always clean up spilled fluid immediately.
5. Because brake fluid is water absorbent, it should be changed at least once a year, by a Yamaha dealer.
6. Have a Yamaha dealer check if the brake fluid level goes down faster than normal.



2. Rétablir le niveau avec le même marque de liquide de frein. Ne pas mélanger des marques différentes, sinon une réaction chimique nuisible au fonctionnement du frein risque de se produire.
3. Faire attention de ne pas introduire par mégarde de l'eau ou autre impureté dans le maître-cylindre. L'eau abaisse considérablement le point d'ébullition, ce qui risque de donner lieu au phénomène appelé "bouchon de vapeur".
4. Le liquide de frein attaque la peinture et le plastique: essuyer immédiatement la machine si on a renversé du liquide dessus.
5. Le liquide de frein a tendance à absorber l'eau, c'est pourquoi un concessionnaire Yamaha devra le changer au moins une fois par an.
6. Si le niveau du liquide de frein baisse avec une rapidité anormale, faire vérifier le frein par un concessionnaire Yamaha.

2. Zum Nachfüllen muß dieselbe Bremsflüssigkeitssorte verwendet werden; durch Mischen von Bremsflüssigkeiten können schädliche chemische Reaktionen entstehen, die zu schlechter Bremswirkung führen.
3. Man achte darauf, daß beim Nachfüllen kein Wasser oder andere Verunreinigungen in den Steuerzylinder eindringen. Der Siedepunkt wird durch Wasser erheblich herabgesetzt, und es kann Dampfblasenbildung hervorgerufen werden.
4. Bremsflüssigkeit kann lackierte Oberflächen und Kunststoffteile angreifen. Deshalb ist vergossene Flüssigkeit sofort von diesen Teilen zu entfernen.
5. Bremsflüssigkeit ist wasseraufnehmend. Sie sollte daher mindestens einmal im Jahr in einer Yamaha-Werkstatt ausgewechselt werden.
6. Wenn der Flüssigkeitsspiegel schneller als normal sinkt, ist eine Überprüfung in einer Yamaha-Werkstatt durchzuführen zu lassen.

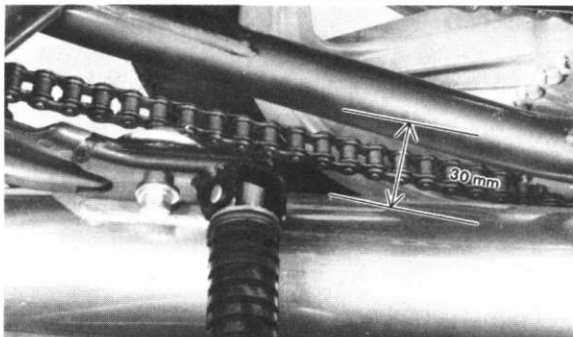

### **Drive chain tension check**

Inspect the drive chain with both tires touching the ground. Check the tension at the position shown in the illustration. The normal vertical deflection is approximately 30 mm. If the deflection exceeds 30 mm adjust the chain tension.

### **Drive chain tension adjustment**

1. Loosen the tension bar locknut.
2. Remove the cotter pin of the rear wheel axle nut with pliers.
3. Loosen the rear wheel axle nut and sprocket shaft nut.
4. Loosen the adjust bolt locknuts on each side. To tighten chain turn chain puller adjusting bolts clockwise and pull wheel backward. To loosen chain turn adjust bolts counterclockwise and push wheel forward. Turn each bolt exactly the same amount to maintain correct axle align-

### **Contrôle de tension de chaîne de transmission**

Contrôler la tension de la chaîne lorsque les deux roues reposent au sol. Vérifier comme le montre l'illustration. La flèche doit être de 30 mm environ; si cette norme est dépassée, procéder au réglage.

### **Réglage de la tension de la chaîne de transmission**

1. Desserrer l'écrou de la barre de tension.
2. A l'aide d'une pince, extraire la goupille fendue de l'écrou d'axe de roue arrière.
3. Desserrer l'écrou d'axe de roue arrière, ainsi que l'écrou d'axe de pignon.
4. Desserrer de chaque côté l'écrou de blocage du boulon de réglage. Pour tendre la chaîne, tourner les boulons des tendeurs de chaîne dans le sens des aiguilles d'une montre, et tirer la roue vers l'arrière. Pour détendre la chaîne, tourner

### **Prüfung der Antriebskettenspannung**

Motorrad auf beiden Rädern abstellen und die Antriebskette prüfen. Die Kettenspannung an der in der Abbildung gezeigten Stelle messen. Der Durchhang in vertikaler Richtung sollte ungefähr 30 mm betragen; wenn der Durchhang 30 mm übersteigt, die Spannung der Antriebskette nachstellen.

### **Spannen der Antriebskette**

1. Sicherungsmutter der Zugstange lösen.
2. Splint mit einer Zange aus der Hinterradachsmutter herausziehen.
3. Hinterradachsmutter und Kettenradwellenmutter lösen.
4. Sicherungsmuttern der Kettenspannbolzen auf beiden SEiten lösen. Um die Kette zu spannen, Kettenspannbolzen nach rechts drehen und Rad nach hinten ziehen. Um die Kettenspannung zu vermindern, Kettenspannbolzen nach links drehen und RAd nach vorn schieben.

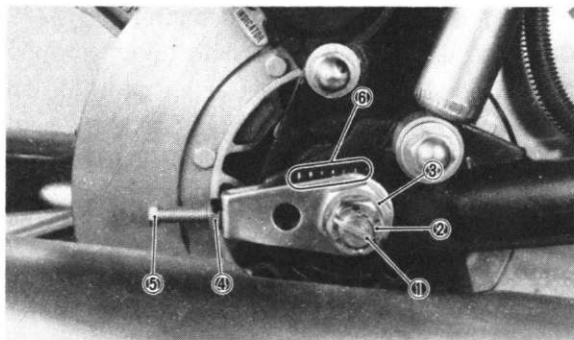

1. Cotter pin
2. Axle nut
3. Sprocket shaft nut
4. Lock nut
5. Adjusting bolt
6. Marks for alignment

1. Goupille
1. Goupille
2. Ferou d'axe
3. Ferou d'axe de pignon
4. Contre écrou
5. Ecrou de réglage
6. Repères de réglages

1. Splint
2. Achsmutter
3. Kettenrad-Schaftmutter
4. Kontermutter
5. Einstellschraube
6. Bezugsmarken für Einstellung

ment (There are marks on each side of rear arm and on each chain puller; use them to check for proper alignment).

**NOTE:** \_\_\_\_\_  
 Before adjusting, rotate rear wheel through several revolutions and check tension several times to find the tightest point. Adjust chain tension with rear wheel in this "tight chain" position.

---

les boulons des tendeurs de chaîne en sens inverse des aiguilles d'une montre, et pousser la roue en avant. Tourner les deux boulons d'exactly le même nombre de tours, afin de ne pas perturber l'alignement de l'axe de roue (des repères prévus de part et d'autre sur les bras oscillants et les tendeurs de chaîne permettent de vérifier si la roue arrière est correctement centrée).

**N.B.:** \_\_\_\_\_

Avant le réglage, faire tourner plusieurs fois la roue arrière, et mesurer chaque fois la tension, pour repérer la position de la roue correspondant à la plus forte tension de la chaîne. C'est avec la roue arrière dans cette position que la tension de la chaîne doit être réglée.

---

Beide Bolzen sind um genau denselben Betrag zu drehen, um die richtige Ausrichtung der Achse aufrechtzuerhalten. (Auf beiden Seiten der Hinterradschwinge und auf beiden Kettenspannern befinden sich Markierungen; diese sind zur Prüfung der richtigen Ausrichtung zu benutzen.)

**ANMERKUNG:** \_\_\_\_\_

Vor der Einstellung drehe man das Hinterrad um mehrere Umdrehungen und prüfe die Kettenspannung mehrmals, um die straffste Stelle zu finden. Kette dann mit dem Hinterrad in dieser „straffen“ Kettenstellung einstellen.

---

5. After adjusting, be sure to tighten the locknuts, rear wheel axle nut, sprocket shaft nut and tension bar locknut.
6. Insert a new cotter pin into the rear wheel axle nut and bend the end of the cotter pin as shown in the illustration (if the nut notch and the cotter pin hole do not match, loosen the nut slightly to match).

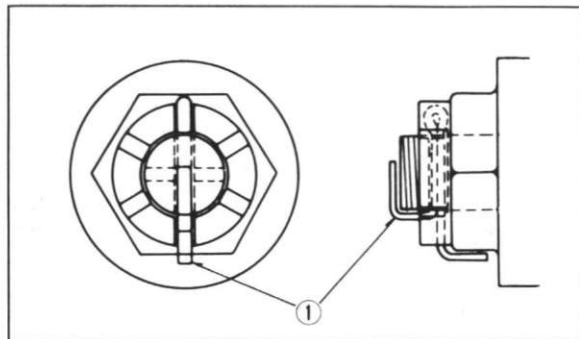

1. Cotter pin

1. Goupille fendue

1. Splint

**NOTE:** \_\_\_\_\_

Excessive chain tension will overload the engine and other vital parts; keep the tension within the specified limits. Also, replace the rear axle cotter pin with a new one.

---

5. Après le réglage, resserrer successivement les écrous de blocage des tendeurs de chaîne, l'écrou d'axe de roue arrière, l'écrou d'axe de pignon et l'écrou de la barre de tension.
6. Insérer une goupille fendue neuve dans l'écrou d'axe de roue arrière et recourber l'extrémité de la goupille fendue comme montré sur l'illustration (si l'encoche de l'écrou et le trou de la goupille fendue ne sont pas alignés, desserrer légèrement l'écrou).

**N.B.:** \_\_\_\_\_

Si la chaîne est trop tendue, elle risque de solliciter le moteur et l'embrayage de façon excessive rester dans les normes de tension. Remplacer chaque fois la goupille par une neuve.

---

5. Nach der Einstellung sind die Sicherungsmuttern, die Kettenradwellenmutter und die Sicherungsmutter der Zugstange festzuziehen.
6. Den neuen Splint in die Hinterrad-Achsmutter einstecken und die Splintenden gemäß Abbildung abbiegen (wenn die Nut in der Mutter nicht mit dem Splintloch übereinstimmt, die Mutter etwas lösen).

**ANMERKUNG:** \_\_\_\_\_  
Übermäßige Kettenspannung führt zu Überbelastung des Motors und anderer wichtiger Teile; Kettenspannung daher immer auf den vorgeschriebenen Wert einstellen. Nach der Einstellung immer einen neuen Splint verwenden.

---

### **Drive chain lubrication**

The chain consists of many moving parts.

If the chain is not maintained properly, it will wear out rapidly. Without lubrication the chain could wear out within 1,500 km; therefore, form the habit of periodically servicing the chain. This service is especially necessary when riding in wet or dusty conditions.

1. Use Yamaha chain and cable spray (where available) or other suitable spray lubricant. First, remove dirt and mud from the chain with a brush or cloth and then spray the lubricant between both rows of side plates and on all center rollers. This should be performed at least every 1,000 km.



### **Lubrification de la chaîne de transmission**

La chaîne se compose de nombreuses pièces mobiles. Si la chaîne n'est pas entretenue correctement, elle s'usera rapidement. Sans lubrification, la chaîne peut s'user en 1,500 km; de ce fait, prenez l'habitude d'entretenir la chaîne périodiquement. Cet entretien est spécialement nécessaire lorsque l'on conduit dans des régions humides ou poussiéreuses.

1. Utiliser (suivant ce qui est disponible) du lubrifiant Yamaha pour chaînes et câbles, présenté en vaporisateur, ou tout autre lubrifiant en vaporisateur convenable. En premier, éliminer la saleté et la boue de la chaîne avec une brosse ou un chiffon et ensuite pulvériser le lubrifiant entre chaque range de plaques latérales et sur tous les rouleaux centraux. Ceci doit être fait au moins tous les 1,000 km.

### **Schmierung der Antriebskette**

Die Antriebskette besteht aus einer Vielzahl von beweglichen Teilen. Wenn die Kette nicht richtig instandgehalten wird, führt dies zu raschem Verschleiß. Ohne Schmierung würde eine Kette innerhalb von 1.500km abgenutzt sein; daher ist die Antriebskette regelmäßig zu warten. Diese Wartung ist ganz besonders dann erforderlich, wenn die Maschine in feuchten und staubigen Gebieten verwendet wird.

1. Yamaha-Ketten- und Seilzug-Spray (wenn erhältlich) oder ein anderes geeignetes Sprühschmiermittel verwenden. Zuerst die Kette mit einer Bürste oder einem Lappen reinigen und danach Schmiermittel zwischen den Laschen auf beiden Seiten und auf allen Kettenbolzen aufsprühen. Dies sollte mindestens alle 1.000 km durchgeführt werden.

### **Cable inspection and lubrication**

1. Damage to the outer housing of the various cables, may cause corrosion and often free movement will be obstructed. An unsafe condition may result so replace as soon as possible.
2. If the inner cables do not operate smoothly, lubricate or ask your Yamaha dealer to replace them.

Recommended lubricant:  
SAE 10W/30  
type "SE" motor oil

### **Lubrication of levers, pedals, etc.**

1. Lubricate the pivoting parts of the brake and clutch levers with motor oil (10W/30).
2. Lubricate the shaft of the brake pedal with lithium soap grease.

### Vérification et graissage de câbles

1. La détérioration de la gaine peut occasionner la corrosion du câble et le gêner son fonctionnement. Dans pareil cas, les conditions d'utilisation sont dangereuses et la gaine est à remplacer au plus tôt.
2. Si le câble ne coulisse pas librement, le graisser ou demander à votre concessionnaire Yamaha de le remplacer.

Lubrifiant recommandé:

Huile moteur SAE 10W/30  
type "SE"

### Lubrification des leviers et pédales

1. Lubrifier les pivots des leviers de frein et d'embrayage avec de l'huile moteur (10W/30).
2. Lubrifier l'axe de la pédale de frein avec de la graisse à base de savon au lithium.

### Prüfung und Schmierung der Seilzüge

1. Beschädigung der Seilzugumhüllung führt zu Korrosion und beeinträchtigt oft die freie Bewegung der Seilzüge. Falls daher Schäden festgestellt werden, den entsprechenden Seilzug sofort ersetzen.
2. Falls der innere Seilzug nicht richtig in seiner Umhüllung gleitet. Seilzug unverzüglich schmieren oder den Seilzug von Ihrem Yamaha Fachhändler erneuern lassen.

Empfohlenes Schmiermittel:

Motoröl SAE 10W/30  
Typ „SE“

### Schmierung der Handhebel, Fußhebel, usw.

1. Drehbolzen des Handbremshebels und des Kupplungshebels mit Motoröl (10W/30) schmieren.
2. Den Drehbolzen des Fußbremshebels mit Lithiumfett schmieren.

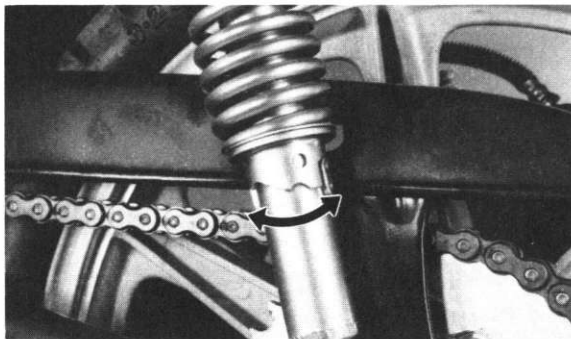

### **Rear shock absorber**

The spring preload of the rear shock absorber can be adjusted to suit rider preference and riding conditions.

If the spring seat is raised, the spring becomes harder and if lowered the spring becomes softer.

**NOTE:** \_\_\_\_\_

Adjust both the right and left sides to the same position.

\_\_\_\_\_

### **Amortisseur arrière**

La tension du ressort d'amortisseur arrière peut être réglée au goût du conducteur. Lorsque la cuvette de ressort d'amortisseur est élevée, le ressort est plus dur tandis que lorsqu'elle est abaissée, il est plus souple.

**N.B.:** \_\_\_\_\_

Régler les cuvettes de ressorts d'amortisseurs au même cran de part et d'autre.

---

### **Hinterradstoßdämpfer**

Die Federvorspannung der Hinterradstoßdämpfer kann entsprechend den Fahrbedingungen bzw. der Vorzugsweise des Fahrers eingestellt werden. Wird der Federsitz angehoben, so hat dies eine härtere Federung zur Folge; den Federsitz absenken, um weichere Federung zu erhalten.

**ANMERKUNG:** \_\_\_\_\_

Linken und rechten Stoßdämpfer immer auf die gleiche Höhe einstellen.

---

## Replacing the headlight, flasher light and tail/stoplight bulb

If the light burns out, ask your Yamaha dealer for a lens unit replacement and adjustment.

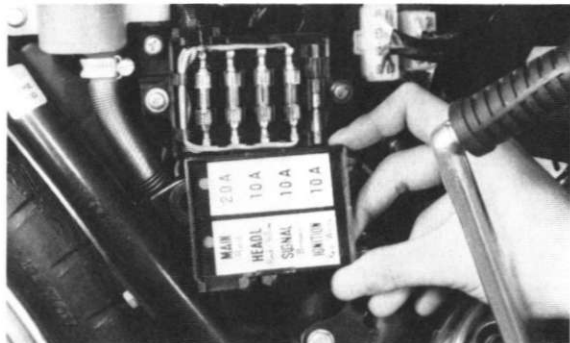

## Fuse replacement

If any fuse is blown, turn off the ignition switch and the switch in the circuit in question and install a new fuse of proper amperage.

Then turn on the switches, and see if the electrical device operates. If the fuse immediately blows again, consult your Yamaha dealer.

### **Remplacement des lampes de phare, clignoteurs, feu arrière, feu stop**

Lorsqu'une lampe est grillée, demander à votre concessionnaire Yamaha d'effectuer un réglage ou un remplacement.

### **Remplacement des fusibles**

Si l'un ou l'autre des fusibles est grillé, couper le contact et fermer l'interrupteur dans le circuit en question et mettre un nouveau fusible d'ampérage approprié.

Puis rouvrir les interrupteurs et vérifier si le dispositif électrique fonctionne. Si le fusible est grillé immédiatement, consulter un distributeur Yamaha.

### **Auswechseln der Glühbirnen (Scheinwerfer, Blinkleuchten, und Brems/Schlußleuchte)**

Falls eine der Glühbirnen durchbrennen sollte, wenden Sie sich bitte an Ihren Yamaha Fachhändler, damit dieser die entsprechende Leuchteneinheit auswechseln und richtig einstellen kann.

### **Ersetzen der Sicherung**

Falls eine Sicherung durchgebrannt ist, den Zündschalter und den vermutlichen Schalter im fehlerhaften Schaltkreis ausschalten; danach eine neue Sicherung mit dem vorgeschriebenen Nennwert einsetzen.

Schalter danach einschalten und darauf achten, daß das entsprechende elektrische Gerät arbeitet. Brennt die Sicherung sofort wieder durch, dann wenden Sie bitte an Ihren Yamaha Fachhändler.

**CAUTION:** \_\_\_\_\_  
Do not use fuses of a higher amperage rating than those recommended.  
\_\_\_\_\_

### **Troubleshooting**

Although Yamaha motorcycles are given a rigid inspection before shipment from the factory, trouble may occur in operation. If this happens, check the motorcycle in accordance with the procedures given in the troubleshooting chart below. If repair is necessary, ask your Yamaha dealer. The skilled technicians at your Yamaha dealer provide excellent service. For replacement parts, use only genuine Yamaha Parts. Imitation parts are similar in shape but often inferior in quality of materials and workmanship, consequently, service life is shorter and more expensive repairs may be necessitated.



**ATTENTION:** \_\_\_\_\_

Ne pas utiliser un fusible d'ampérage supérieur que celui recommandé.

---

**Dépistage des pannes**

Avant de quitter l'usine, les motocyclettes Yamaha subissent de sévères contrôles. Toutefois, il se peut que vous rencontriez certains ennuis. Dans ce cas, vérifiez la machine d'après le tableau ci-contre. Confiez les réparations nécessaires à votre concessionnaire Yamaha.

Les mécaniciens Yamaha sont à même de vous offrir un excellent service. N'utilisez que les pièces d'origine Yamaha. Rejetez toute imitation, car si leur forme est parfois similaire, leur qualité est indiscutablement inférieure. Leur durée est par conséquent médiocre, et leur installation peut entraîner de coûteuses réparations.

**ACHTUNG:** \_\_\_\_\_

Niemals Sicherungen mit einer höheren als der vorgeschriebenen Amperezahl verwenden.

---

**Fehlersuchanleitung**

Trotz der strengen Qualitätskontrolle und der Abnahmeprüfung vor der Auslieferung kann es vorkommen, daß nach längerem Betrieb eines Yamaha Motorrades Störungen auftreten. Falls es zu Betriebsstörungen Ihrer Maschine kommt, nehmen Sie eine Prüfung gemäß der nachfolgenden Fehlersuchtafel vor. Wenn eine Reparatur erforderlich ist, wenden Sie sich bitte an Ihren Yamaha Fachhändler.

Die ausgebildeten Fachkräfte Ihres Yamaha Fachhändlers haben die notwendige Erfahrung, um erstklassige Wartungsarbeiten ausführen zu können. Falls Teile ausgetauscht

Any fault in the fuel, compression or ignition systems can cause poor starting or loss of power while driving. The troubleshooting chart describes quick and easy procedures for checking these systems.

Tout défaut des systèmes d'alimentation, d'allumage ou de compression peut résulter en un démarrage difficile et une perte de puissance. Le tableau de dépiage des pannes ci-contre permet une détection rapide de l'organe défaillant.

werden müssen, dürfen nur Original-Yamaha-Ersatzteile verwendet werden. Ersatzteile anderer Hersteller haben ähnliche Form, sind aber oft den Yamaha-Ersatzteilen in Qualität, Material und Verarbeitung unterlegen; Verwendung solcher ungeeigneter Teile verkürzt die Lebensdauer der Maschine und macht teure Reparaturen erforderlich.

Störungen im Kraftstoffsystem, bei der Verdichtung oder im Zündsystem verursachen Leistungsverluste während der Fahrt oder bewirken, daß der Motro schwer anzulassen ist. In der nachfolgenden Fehlersuchtablelle sind die Verfahren zur raschen Prüfung dieser Systeme beschrieben.

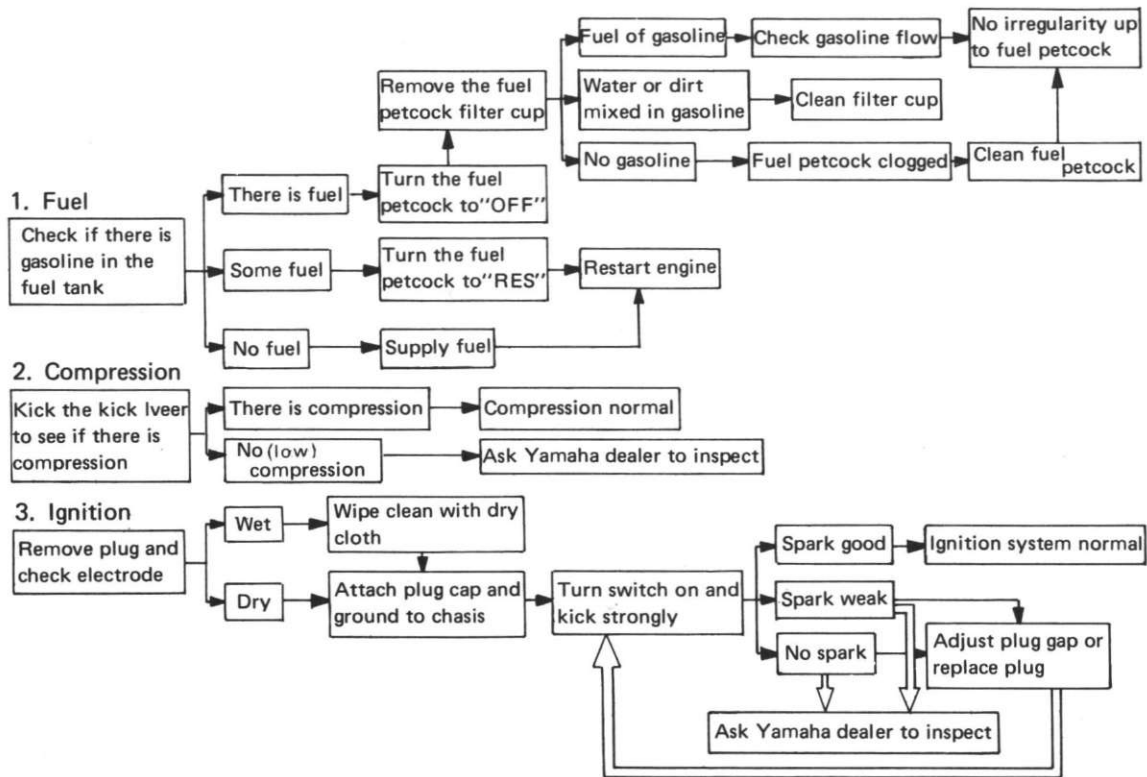

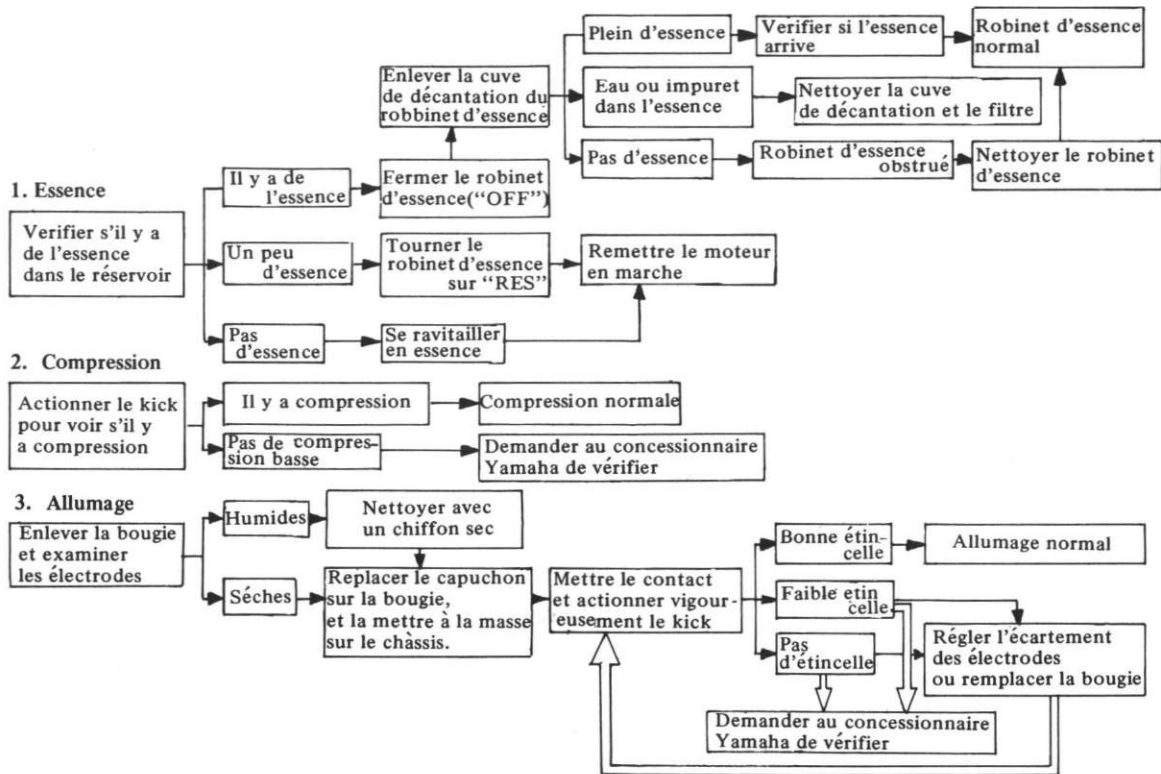

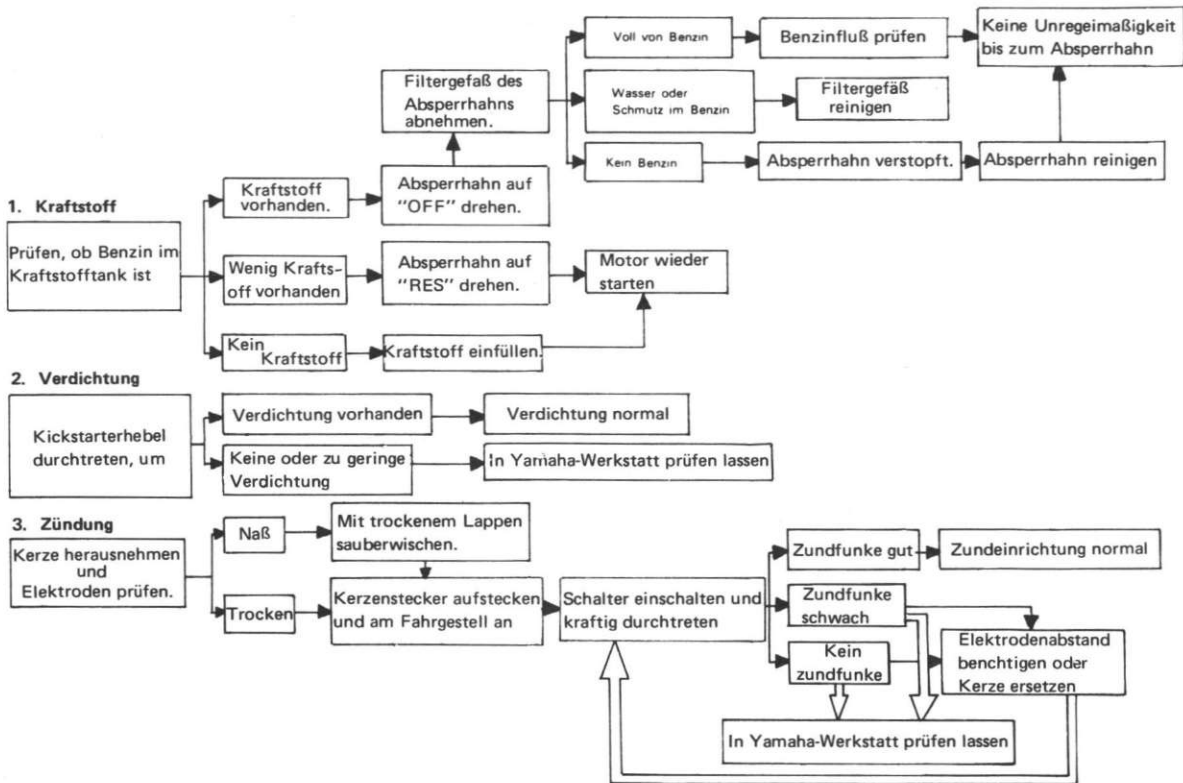

— M E M O —

A series of horizontal dashed lines for writing.

## REQUIREMENT FOR A GOOD MOTORCYCLIST

1. Safety is more important than speed. Always observe traffic regulations and signs.
2. Always use quality gasoline and oil, and avoid the inconvenience of running out of gas or oil.
3. Check the pressure before every ride.
4. Warm up the engine for about one minute before riding.
5. Shift gears gently, while momentarily closing the throttle. Avoid power shifting.
6. During the break-in period, ride at the suggested speed in each gear.
7. Apply the front and the rear brake at the same time.
8. Down a long hill, use engine compression as a brake.
9. When parking, be sure to turn off and remove the ignition key, turn off the fuel petcock, and lock the steering.



## CONDITIONS POUR UNE BONNE CONDUITE

1. La sécurité est plus importante que la vitesse. Respecter le code de la route et les panneaux.
2. Toujours utiliser une essence et une huile de bonne qualité et éviter d'en manquer.
3. Vérifier la pression des pneus avant de prendre la route.
4. Faire chauffer le moteur environ une minute avant de rouler.
5. Changer les vitesses normalement en ralentissant l'accélération. Eviter de de vitesses à haut régime.
6. Pendant la période de rodage, respecter vitesse conseillée pour chaque rapport.
7. Utiliser le frein avant et le frein arrière simultanément.
8. Dans les longues descentes, utiliser le frein moteur.
9. Coupler le contact, retirer la clé, fermer le robinet réservoir, mettre l'antivol lorsque l'on laisse la machine au parking.

## ANFORDERUNGEN AN EINEN GUTEN FAHRER

1. Sicherheit ist wichtiger als Geschwindigkeit! Immer die Verkehrsregeln und Verkehrszeichen beachten.
2. Nur Benzin und Öl eines Qualitätsherstellers verwenden; immer auf aufgefüllten Kraftstofftank und Öltank achten.
3. Luftdruck der Reifen jedesmal vor Fahrtantritt überprüfen.
4. Vor Fahrtantritt den Motor für mindestens eine Minute warmlaufen lassen.
5. Schaltgetriebe gefühlvoll bedienen. Dabei immer den Gasdrehgriff kurzzeitig schließen.
6. Besonders während der Einfahrzeit, die vorgeschriebenen Geschwindigkeitsgrenzen für jeden Gang beachten.
7. Vorderrad- und Hinterradbremse immer gleichzeitig betätigen.
8. Bei Bergabfahrten immer den Motor als Motorbremse verwenden.
9. Zum Parken des Motorrades Zündschalter ausschalten. Zündschlüssel abziehen,

10. Check parts at regular intervals as described in this manual.

## **CLEANING AND STORAGE**

### **A. CLEANING**

Frequent thorough cleaning of your motorcycle will not only enhance its appearance but will improve general performance and extend the useful life of many components.

1. Before cleaning the machine:
  - a) Block off end of exhaust pipe to prevent water entry; a plastic bag and strong rubber band may be used.
  - b) Remove air cleaner or protect it from water with plastic covering.
  - c) Make sure spark plug, tank, oil tank cap, transmission oil filler cap are properly installed.

10. Vérifier les pièces qui composent la machine à intervalle régulier. (Voir le tableau d'entretien.)

## **NETTOYAGE ET REMISAGE**

### **A. NETTOYAGE**

Un bon entretien ne mettra pas seulement en valeur votre motocyclette, mais elle lui prolongera sa vie tout en prolongeant la vie des organes.

1. Avant de procéder au nettoyage de la machine:
  - a) Obturer la sortie du pot d'échappement pour empêcher l'eau d'y pénétrer; des sacs plastiques et de bons élastiques conviendront.
  - b) Démontez le filtre à air ou le protégez à l'aide d'un sachet en plastique.
  - c) S'assurer que la ou les bougies d'allumage, le bouchon de réservoir, le bouchon de réservoir d'huile moteur et le bouchon de boîte de vitesses sont bien serrés.

Kraftstoffhahn absperren und Lenkerschloß verriegeln.

10. Allen Teile in regelmäßigen Abständen, wie es in dieser Anleitung beschrieben ist, überprüfen.

## **REINIGUNG UND LAGERUNG**

### **A. REINIGUNG**

Periodische, gründliche Reinigung Ihres Motorrades garantiert nicht nur das gefällige Aussehen Ihrer Maschine, sondern trägt auch zu verbessertem Leistungsvermögen und längerer Lebensdauer vieler Bauteile bei.

1. Vor der Reinigung des Motorrades:
  - a) Auspuffrohr mittels Plastikfolie oder Gummiband verschließen, um das Eindringen von Wasser zu vermeiden.
  - b) Luftfilter ausbauen oder mittels Plastikfolie abdecken, damit kein Wasser in das Filter eindringen kann.
  - c) Darauf achten, daß die Verschlußdeckel von Kraftstofftank, Öltank und Getrie-

2. If engine case is excessively greasy, apply degreaser with a paint brush. Do not apply degreaser to chain, sprockets, or wheel axles.
3. Rinse dirt and degreaser off with garden hose, using only enough hose pressure to do the job. Excessive hose pressure may cause water seepage and contamination of wheel bearings, front forks, brake drums, and transmission seals. Many expensive repair bills have resulted from improper high pressure detergent applications such as those available in coin-operations car washes.
4. Once the majority of the dirt has been hosed off, wash all surfaces with warm water and mild, detergent-type soap. An old tooth brush or bottle brush is handy to reach hard-to-get-to places.

2. Si le carter moteur est trop sale, appliquer au pinceau un dégraissant; ne pas en mettre sur la chaîne, les rayons et les axes de roue.
3. Retirer les saletés et le dégraissant en aspergeant avec un tuyau produisant une pression suffisante. Une pression excessive pourrait provoquer des infiltrations et la détérioration des roulements, fourche avant, tambour de frein, joints de transmission. Des réparations coûteuses peuvent résulter d'une telle erreur.
4. Lorsque le plus gros de la crasse a été éliminé, laver toutes les surfaces à l'eau chaude additionnée d'un savon du type détergent. Une vieille brosse à dent ou une brosse à bouteille sera très pratique pour nettoyer les coins d'accès difficiles.

beöl-Einfüllstutzen richtig angebracht sind; prüfen, ob die Zündkerze(n) richtig eingeschraubt ist (sind).

2. Falls das Motorgehäuse übermäßig mit Fett verschmutzt ist, Fettentfernungsmittel mit einem Pinsel aufräumen. Fettentfernungsmittel jedoch niemals auf Antriebskette, Kettenräder und Radachsen auftragen.
3. Schmutz und Fettentfernungsmittel mit einem Wasserschlauch abspülen; nicht zu hohen Wasserdruck verwenden. Zu hoher Wasserdruck kann dazu führen, daß Wasser in die Radlager, in die Vorderrad-Gabelbeine, in die Bremstrommeln und in das Getriebe eindringt. Die Maschine niemals in Waschanlagen unter Verwendung von Lösungsmittel reinigen, da dies zu teuren Reparaturen führen kann.
4. Nachdem der größte Schmutz mittels Wasserschlauch abgespült wurde, alle Oberflächen mit warmer und milder Seifenwasserlösung waschen. Für schwer

5. Rinse machine off immediately with clean water and dry all surfaces with a chamois, clean towel, or soft absorbent cloth.
6. Immediately after washing, remove excess moisture from chain and lubricate to prevent rust.
7. Chrome-plated parts such as handlebars, rims, spokes, forks, etc., may be further cleaned with automotive chrome cleaner.
8. Clean the seat with a vinyl upholstery cleaner to keep the cover pliable and glossy.
9. Automotive-type wax may be applied to all painted and chrome-plated surfaces. Avoid combination cleaner waxes. Many contain abrasives which may mar paint or protective finish on fuel and oil tanks.

5. Rincer immédiatement la machine à l'eau claire et sécher les surfaces à l'aide d'une peau de chamois ou une étoffe absorbante et douce.
6. Immédiatement après lavage, retirer l'eau qui se trouverait sur la chaîne et la graisser pour éviter la rouille.
7. Les parties chromées telles que le guidon, les jantes, les rayons, les fourches, etc. pourront être astiqués avec un produit pour chrome.
8. Nettoyer la selle avec un produit pour similicuir afin de lui conserver sa souplesse et son brillant.
9. De la cire pour carrosserie automobile pourra être utilisée sur les peintures et les surfaces chromées. Eviter les cires contenant des abrasifs, qui risquent d'abimer la peinture et l'émail protecteur les réservoirs d'essence et d'huile.

- zugängliche Stellen ist eine alte Zahnbürste oder ein Flaschenreiniger zu verwenden.
5. Die Maschine danach sofort mit Frischwasser abspülen und mit einem Putzleder oder einem reinen Putzlappen trocken wischen.
  6. Nach der Reinigung die Antriebskette sofort trocknen und schmieren, um Rostbildung zu vermeiden.
  7. Die verchromten Teile, wie Lenkerrohr, Felgen, Speichen, Gabelbeine, usw., können mit Chrom-Poliermittel auf Hochglanz gebracht werden.
  8. Den Sitz mit einem für Vinylbezüge geeignetem Reinigungsmittel säubern, um diesen immer schmiegsam und glänzend zu erhalten.
  9. Alle gestrichenen und verchromten Flächen können mit Automobil-Polierwachs behandelt werden; jedoch darauf achten, daß keine kombinierten Wachs/Reinigungsmittel verwendet werden, da viele

10. After finishing, start the engine immediately and allow to idle for several minutes.

## **B. STORAGE**

Long term storage (30 days or more) of your motorcycle will require some preventive procedures to insure against deterioration. After cleaning machine thoroughly, prepare for storage as follows:

1. Drain fuel tank, fuel lines, and carburetor float bowl.



10. Après nettoyage, mettre le moteur en marche et le laisser tourner pendant quelques minutes au ralenti.

## **B. RANGEMENT**

Un rangement à long terme (30 jours ou plus) de votre motocyclette exigera quelques préparatifs de protection contre la corrosion.

Après avoir nettoyé la machine à fond, procéder aux préparatifs de rangement comme suit:

1. Vidanger l'essence du réservoir, des conduites d'alimentation et de la cuve à niveau constant du carburateur.

solcher Mittel Schleifpasten enthalten, die den Farbenstrich oder den Oberflächenschutz von Kraftstofftank und Öltank beschädigen können.

10. Nach der Reinigung der Maschine ist der Motor sofort anzulassen und für mehrere Minuten mit Leerlaufdrehzahl zu betreiben.

## **B. LAGERUNG**

Für längere Lagerung (30 Tage oder länger) Ihres Motorrads sind einige Vorkehrungsmaßnahmen erforderlich, um die Maschine vor Korrosion zu schützen.

Nach dem gründlichen Reinigen des Motorrads sind die folgenden Vorbereitungen für die Lagerung zu treffen:

1. Kraftstofftank, Kraftstoffleitungen und Schwimmerkammer(n) des Vergasers entleeren.

2. Remove empty fuel tank, pour a cup of 10W to 30W oil in tank, shake tank to coat inner surfaces thoroughly and drain off excess oil. Re-install tank.
3. Remove spark plug, pour about one tablespoon of 10W to 30W oil in spark plug holes and re-install spark plugs. Kick engine over several times (with ignition off) to coat cylinder walls with oil.
4. Remove drive chain. Clean thoroughly with solvent and lubricate. Re-install chain or store in a plastic bag (tie to frame for sale-keeping).

2. Démontez le réservoir à essence vidé, y verser une mesure d'huile moteur de 10W ou 30W, agiter le réservoir pour enduire toutes les surfaces intérieures puis retirer l'excédent d'huile. Remonter le réservoir.
  3. Démontez la ou les bougies d'allumage, verser environ une cuillère à soupe d'huile moteur de 10W ou 30W dans l'orifice de bougie d'allumage et remonter les bougies. Agir à plusieurs reprises sur la pédale de kick (contact coupé) pour enduire les parois du cylindre.
  4. Démontez la chaîne de transmission. Nettoyer correctement avec un solvant et graisser. Remonter la chaîne ou la ranger dans un sac en plastique (la ficeller sur le cadre).
2. Kraftstofftank ausbauen, einen Becher Motoröl 10W oder 30W in den Tank einfüllen und den Tank kräftig schütteln, um die Innenseite des Kraftstofftanks mit einem Ölfilm zu versehen; danach überschüssiges Öl entleeren und den Tank wieder in die Maschine einbauen.
  3. Die Zündkerze(n) herausschrauben, einen Eßlöffel voll Motoröl 10W oder 30W in die Zündkerzenbohrung einfüllen und die Zündkerze(n) wieder anbringen. Kickstarterhebel danach bei ausgeschaltetem Zündschalter mehrmals kräftig durchtreten, um die Zylinderwände mit einem Ölfilm zu versehen.
  4. Antriebskette abnehmen, gründlich mit Lösungsmittel waschen und danach gut einölen. Kette danach wieder an der Maschine anbringen oder in einem Plastiksack aufbewahren. (Plastiksack am Rahmen befestigen, damit die Kette nicht verloren geht.)

5. Lubricate all control cables.
6. Block up frame to raise both wheel soft ground. (Main stands can be used on machines so equipped.)
7. Tie a plastic bag over exhaust pipe outlet(s) to prevent moisture entering.
8. If storing in humid or salt-air atmosphere, coat all exposed metal surfaces with a light film of oil. Do not apply oil to rubber parts or seat cover.

5. Graisser tous les câbles de commande.
  6. Placer la machine sur des supports, pour séparer les deux roues du sol. (La béquille principale peut être utilisé pour les machines qui en sont équipées.)
  7. Attacher un sachet en plastique sur le tuyau d'échappement (la ou les sorties) pour éviter la pénétration d'humidité.
  8. En cas de rangement dans un local humide ou exposé a l'air marin, enduire toutes les surfaces métalliques d'une fine couche d'huile. Ne pas en mettre sur les parties caoutchoutees ou sur la selle.
5. Allen Seilzüge schmieren.
  6. Rahmen unterbauen, um beide Räder vom Boden abzuheben (bei mit Mittelständer versehenen Modellen kann der Ständer verwendet werden).
  7. Eine Plastikfolie über der Auslaßöffnung des Auspufftopfes (der Auspufftöpfe) anbringen, um das Eindringen von Feuchtigkeit zu verhüten.
  8. Falls die Maschine in salzhaltiger Luft oder bei hoher Luftfeuchtigkeit gelagert wird, müssen alle freiliegenden Metallflächen mit einem dünnen Ölfilm versehen werden. Jedoch niemals Öl auf Gummiteilen oder am Sitzbezug auftragen.

Remove battery and charge. Store in a dry place and re-charge once a month. Do not store battery in an excessively warm or cold place (less than 0°C or more than 30°C).

**NOTE:** \_\_\_\_\_  
Make any necessary repairs before storing the motorcycle.

---

Démonter la batterie et la charger. La ranger dans un endroit sec et la recharger une fois par mois. Ne pas ranger la batterie dans un local excessivement chaud ou froid (température inférieure à 0° C ou supérieure à 30° C).

**N.B.:** \_\_\_\_\_  
Faire les réparations nécessaires avant de ranger la machine.

---

Batterie ausbauen und aufladen. Batterie an einem trockenen Ort aufbewahren und monatlich aufladen. Die Batterie darf nicht an übermäßig warmen oder kalten Orten gelagert werden (weniger als 0° C oder mehr als 30° C).

**ANMERKUNG:** \_\_\_\_\_  
Erforderliche Reparaturen sollten vor der Lagerung der Maschine durchgeführt werden.

---

## SPECIFICATIONS

Model	RD 250 (D)	RD 400(D)
Dimension:		
Overall length	2,030mm (G)(S)(B)(D), 2,015mm.(F)(E)(H),2,005mm.(O)(Al)	2,030mm.(G)(Sw), 2,015mm.(D)(O), 1,995mm (F)(I)(E)(H)(Ar)(B)
Overall width	830mm.	2,025 mm (Al)
Overall height	1,085mm.	←
Wheelbase	1,325mm. 1,315mm(O)(Al)	← 1,090mm.(O)(Al)
Minimum road clearance	150mm (G), 145mm.(F)(E)(H)(S)(B)(D)(O)(Al)	←
Weight:		
Net	152kg (G)(Sw)(Ar),151kg (S), 150kg (E)(F)(H)(B)(I)(N)(Fi)(D)	159Kg (G)(Sw)(Ar), 157Kg (E)(F)(H)(B)(I)(N)(Fi)(D) 158Kg (S)
Performance:		
Minimum turning radius	2,300mm, 2,310mm(O), 2,300mm(Al)	2,300mm, 2,310mm(O)(Al)
Climbing capacity	28°	←
Engine:		
Type	2 stroke, gasoline, "Torque induction"	←
Engine model	1A2, 352 (O, Al)	1A3,1A1 (O, Al)
Cylinder	Two in parallel. Forward Inclined. Torque induction	←
Displacement	247 c.c.	398 cc
Bore and Stroke	54 mm, x 54 mm.	64 mm, x 62 mm.
Compression ratio	6.7 : 1	5.9 : 1
Starting system	Kick starter system	←
Ignition system	Battery ignition	←
Gasoline tank capacity	16.5 lits.	←



Model	RD 250(D)	RD400 (D)
Oil tank capacity	1.8 lits.	←
Transmission oil capacity	1,450 ~ 1,550 c.c.	←
Lubricating system	Separate lubrication (Yamaha Autolube)	←
Battery capacity	12V, 5.5AH.	←
Battery type	AYT2-12	←
Generator system	AC. Generator	←
Generator type	LD118-01, AZ2015Y(O), LD118-D1 (AI)	←
Generator manufacturer	Hitachi, Mitsubishi (O), Hitachi (AI)	←
Spark plug	B-8ES, N.G.K., B-74ES N.G.K.(E)	←
Carburetor	VM 28SC	←
Air cleaner	Dry, paper filter	←
Transmission:		
Primary reduction system	Gear	←
Primary reduction ratio	3,238 (68/21)	2,869 (66/23)
Secondary reduction system	Chain	←
Secondary reduction ratio	2,235 (38/17), 2,666 (40/15)(O), 2,235(38/17) (AI)	←
Clutch	Wet, multi-disc type	←
Gear box type	Constant mesh, 6-speed forward	←
Operating system	Left foot operation	←
Gear ratio:		
First	2.571 (36/14)	←
Second	1.777 (32/18)	←

Model		RD 250 (D)	RD 400(D)
	Third	1.318 (29/22)	←
	Fourth	1.083 (26/24) 1.040 (26/25)(O) 1.083 (26/24)(AI)	1.083 (26/24)
	Fifth	0.961 (25/26) 0.888 (24/27)(O) 0.961 (25/26)(AI)	0.961 (25/26)
	Sixth	0.888 (24/27) 0.785 (22/28)(O) 0.888 (24/27)(AI)	0.888 (24/27)
Steering	Caster	62°30'	←
	Trail	106 mm.	106 mm, 109 mm, (O)(AI)
Tire size:	Front	3.00S18-4PR	3.00S18-4PR 3.25S18-4PR(O)(AI)
	Rear	3.50S18-4PR (G) 3.25S18-4PR (F)(E)(H)(S)(B)(D)(O)(AI)	3.50S18-4PR
Suspension	Front	Telescopic fork	←
	Rear	Swing arm	←
Cushion:	Front	Coil spring, oil damper	←
	Rear	Coil spring, oil damper	←
Frame:		Tubular, double-cradle	←
Electrical:	Headlight	12V, 45W/40W, 12V, 35W/35W(E)(O)(AI)	←
	Tail/Stop light	12V, 5W/21W, 12V, 8W/27W(O)(AI)	←
	Flasher light	12V, 21W(G)(S)(B)(D), 12V, 27W (F)(E)(H)	12V, 21W (G)(E)(D), 12V 27W(F)(I)(H)(Ar)(Sw)(B)
Pilot lights:	Flasher	12V, 3.4W	←
	High beam	12V, 3.4W	←
	Neutral	12V, 3.4W	←
	Meter lights	12V, 3.4W	←

(G) ... for Germany

(B) ... for Belgium

(O) ... for Other areas

(F) ... for France

(D) ... for Denmark

(AI) ... for Australia

(E) ... for England

(Ar) ... for Austria

(N) ... for Norway

(H) ... for Holland

(Sw) ... for Sweden

(Fi) ... for Finland

(S) ... for Switzerland

(I) ... for Italy

Modèle	RD 250 (D)	RD 400 (D)
<b>Dimensions:</b>		
Longueur hors tout	2.030 mm (G)(S)(B)(D), 2.015 mm (F)(E)(H), 2.005 mm(D)(Al)	2.030 mm(G)(Sw), 2.015 mm(D)(O), 1.995 mm(F)(I)(E)(H)(Ar)(B) 2.025mm(Al)
Largeur hors tout	830 mm	←
Hauteur hors tout	1.085 mm	← 1.090 mm(O)(Al)
Empattement	1.325 mm, 1.315 mm(O)(Al)	←
Garde au sol min.	150 mm (G), 145 mm(F)(E)(H)(S)(B)(D)(O)(Al)	150 mm, 155 mm (O) (Al)
<b>Poids:</b>		
Net	152 kg(G)(Sw)(Ar), 151 kg(S), 150 kg(E)(F)(H)(B)(D)	159 kg(G)(Sw)(Ar) , 157 kg(E)(F)(H)(B)(I)(N)(Fi)(D) 158 kg(S)
<b>Performances:</b>		
Rayon de braquage min.	2.300 mm, 2.310 mm (O), 2.300 mm (Al)	2.300 mm, 2.310 mm (O)(Al)
Aptitude en côte	28°	←
<b>Moteur:</b>		
Type	Deux-temps, essence, distribution automatique	←
Modèle	1A2, 352 (O,Al)	1A3, 1A1 (O, Al)
Cylindres	Deux en parallèle, inclinés vers l'avant	←
Cylindrée	247 cm <sup>3</sup>	398 cm <sup>3</sup>
Alésage et course	54 mm x 54 mm	64 mm x 62 mm
Rapport volumétrique	6,7 à 1	5,9 à 1
Démarrreur	Kickstarter	←
Allumage	Par batterie	←

Modèle	RD 250 (D)	RD 400 (D)
Capacité réservoir d'essence	16,5 litres	←
Capacité réservoir d'huile	1,8 litres	←
Capacité d'huile de transmission	1.450 ~ 1.550 cm <sup>3</sup>	←
Graissage	Indépendant (Yamaha Autolube)	←
Capacité de batterie	12 V, 5,5 Ah	←
Type de batterie	AYT2-12	←
Générateur	CA. Alternateur	←
Type	LD118-01, AZ-2015Y(O), LD118-01 (Al)	←
Marque	Hitachi, Mitsubishi (O) Hitachi (Al)	←
Bougie	B-8ES N.G.K. B-7ES N.G.K. (E)	←
Carburateur	VM28SC	←
Filtre à air	A sec, filtre en papier	←
Transmission:		
Réduction primaire	Engrenage	←
Rapport de réduction primaire	3.238 (68/21)	2.869 (66/23)
Réduction secondaire	Chaîne	←
Rapport de réduction secondaire	2.235 (38/17), 2.666 (40/15)(O), 2.235(38/17)(Al)	←
Embrayage	Multidisque dans l'huile	←
Boite de vitesses	Prise constante, 6 rapports	←
Sélecteur de vitesse	Commandé par le pied gauche	←

Modèle		RD 250 (D)	RD 400 (D)
Rapports de boîte de vitesses	1 ère	2,571 (36/14)	←
	2 e	1,777 (32/28)	←
	3 e	1,318 (29/22)	←
	4 e	1,083 (26/24), 1,040 (26/25) (O), 1,083 (26/24)(Al)	1,083 (26/24)
	5 e	0,961 (25/26), 0,888 (24/27) (O), 0,961 (25/26) (Al)	0,961 (25/26)
	6 e	0,888 (24/27), 0,785 (22/28) (O), 0,888 (24/27) (Al)	0,888 (24/27)
Direction:	Inclinaison	62°30'	←
	Chasse	106 mm	106 mm, 109 mm (O) (Al)
Dimensions des pneus:	Avant	3,00S18-4PR	3,00S18-4PR, 3,25S18-4PR(O)(Al)
	Arrière	3,50S18-4PR(G), 3,25S18-4PR (F)(E)(H)(S)(B)(D)(O)(Al)	3,50S18-4PR
Suspension:	Avant	Fourche télescopique	←
	Arrière	Bras oscillants	←
Amortisseurs:	Avant	Ressorts en spirale, amortisseurs hydrauliques	←
	Arrière	Ressorts en spirale, amortisseurs hydrauliques	←
Cadre:		Tubulaire, double berceau	←
Accessoires électriques:	Phare	12V. 45W/40W, 12V. 35W/35W(E)(O)(Al)	←
	Feu AR/STP	12V. 5W/21W, 12V. 8W/27W (O)(Al)	←
	Clignoteurs	12V. 21W(G)(S)(B)(D), 12V. 27W(F)(E)(H)	12V. 21W(G)(E)(D), 12V. 27W(F)(I)(H)(Ar)(Sw)(B)
Témoin:	Clignoteurs	12V. 3.4W	←
	Feu de route	12V. 3.4W	←
	Point mort	12V. 3.4W	←
Lampes de compteurs		12V. 3.4W	←

(G)..... Pour la Allemagne

(F)..... Pour la France

(E)..... Pour la Grande-Bretagne

(H)..... Pays-Bas

(S) ..... Pour la Suisse

(B)..... Pour la Belgique

(D)..... Pour la Danemark

(Ar) ... Pour la Autriche

(Sw)..... Pour la Suède

(I) ..... Pour la Italie

(N) . . Pour la Norvège

(F;) . . Pour la Finland

(O)..... Pour la Autres contrées

(Al).... Pour la Australie

# Technische Daten

## ~~CARACTERISTIQUES TECHNIQUES~~

Modell	RD 250 (D)	RD 400 (D)
<b>Abmessungen:</b>		
Gesamtlänge	2,030mm (G)(S)(B)D(D), 2,015mm(F)(H)(E), 2,005mm (O)(Al)	2,303mm(G)(Sw), 2,015mm(D)(O), 1,995mm(F)(I)(E)(H)(Ar)(B) 2,025mm(AI)
Gesamtbreite	830 mm	←
Gesamthöhe	1.085 mm	← 1.090mm (O)(Al)
Radstand	1.325 mm, 1.315mm (O)(Al)	←
Mindestbodenfreiheit	150mm(G), 145mm(F)(E)(H)(S)(B)(D)(O)(Al)	150mm, 155mm(O)(Al)
<b>Gewicht:</b>		
Leer	152 kg(G)(Sw)(Ar), 151 kg(S), 150 kg(E)(F)(H)(B)(D)	159 kg(G)(Sw)(Ar), 157 kg(E)(F)(H)(B)(I)(N)(F)(D) 158 kg(S)
<b>Leistungsdaten:</b>		
Kleinster Wenderadius	2.300mm, 2.310mm(O), 2.300mm(AI)	2.300mm, 2.310mm (O)(Al)
Steigvermögen	28°	←
<b>Motor:</b>		
Baurat	Zweitakt-Benzinmotor mit „Torque Induction“	←
Modell	1A2, 352 (O, Al)	1A3, 1A1 (O, Al)
Zylinderanordnung	Zweizylinder, parallel, nach vorne geneigt. mit „Torque Induction“	←
Hubraum	247 cm <sup>3</sup>	398 cm <sup>3</sup>
Bohrung und Hub	54 mm x 54 mm	64 mm x 62 mm
Verdichtungsverhältnis	6,7 : 1	5,9 : 1
Anlaßsystem	Kickstarter	←

Modell	RD 250 (D)	RD 400 (D)
Zündsystem	Batteriezündung	←
Fassungsvermögen des Kraftstofftanks	16,5 liter	←
Fassungsvermögen des Öltanks	1,8 liter	←
Getriebeöl-Einfüllmenge	1.450 ~ 1.550 cm <sup>3</sup>	←
Schmiersystem	Getrennte Schmierung (Yamaha Autolube)	←
Batterie	12 V. 5.5 Ah	←
Batterie-Typ	AYT2-12	←
Lichtmaschinen-System	Wechselstrom-Lichtmaschine	←
Lichtmaschinen-Typ	LD118-01, AZ2015Y(O), LD118-01(AI)	←
Lichtmaschinen-Hersteller	Hitachi, Mitsubishi (O), Hitachi (AI)	←
Zündkerze	B-8ES N.G.K., B-7ES N.G.K. (E)	←
Vergaser	VM28SC	←
Luftfilter	Trockenes papierfilter	←
Getriebe:		
Primäruntersetzungs-system	Zahnräder	←
Primäruntersetzung	3.238 (68/21)	2.869 (66/23)
Sekundäruntersetzungs-system	Kette	←
Sekundäruntersetzung	2.235 (38/17), 2.666 (40/15)(O), 2.235 (38/17)(AI)	←
Kupplung	Mehrscheiben-Naßkupplung	←
Getriebe	6-Gang Synchrongetriebe	←
Schaltung	Fußschalthebel (rechts)	←

Modell		RD 250 (D)	RD 400 (D)
Untersetzungsverhältnis:	1. Gang	2.571 (36/14)	←
	2. Gang	1.777 (32/18)	←
	3. Gang	1.318 (29/22)	←
	4. Gang	1.083 (26/24), 1.040 (26/25) (P), 1.083 (26/24)(AI)	1.083 (26/24)
	5. Gang	0.961 (25/26), 0.888 (24/27)(P), 0.961 (25/26) (AI)	0.961 (25/26)
	6. Gang	0.888 (24/27), 0.785 (22/28)(O), 0.888 (24/27)(AI)	0.888 (24/27)
Lenkung:	Nachlaufwinkel	62°30'	←
	Nachlaufbetrag	106mm	106mm, 109mm (O)(AI)
Reifengröße:	Vorderrad	3.00S18-4PR	3.00S18-4PR, 3.25S18-4PR(O)(AI)
	Hinterrad	3.50S18-4PR(G), 3.25S18-4PR(F)(E)(H)(S)(B)(D)(O)(AI)	3.50S18-4PR
Radaufhängung:	Vorderrad	Teleskopgabel	←
	Hinterrad	Schwinge	←
Stoßdämpfer:	Vorderrad	Schraubenfeder mit Öldämpfung	←
	Hinterrad	Schraubenfeder mit Öldämpfung	←
Rahmen		Stahlrohr-Doppelschleifenrahmen	←
Beleuchtung:	Scheinwerfer	12V, 45W/40W, 12V, 35W/35W (E)(O)(AI)	←
	Schluß/Bremsleuchte	12V, 5W/21W, 12V, 8W/27W (O)(AI)	←
	Blinkleuchten	12V, 21W (G)(S)(B)(D), 12V 27W(F)(E)(H)	12V, 21W(G)(E)(D), 12V, 27W (F)(I)(H)(Ar)(Sw)(B)
Anzeigeleuchten für:	Blinklicht	12V, 3.4W	←
	Fernlicht	12V, 3.4W	←
	Leerlauf	12V, 3.4W	←
Instrumentenbeleuchtung		12V, 3.4W	←

(G).... Für Deutschland  
(N) . . . Für Norwegen  
(Fi) . . . Für Finnland

(E).... Für England  
(H).... Für Holland  
(F).... Für Frankreich

(S).... Für Schweiz  
(B).... Für Belgien

(D).... Für Dänemark  
(Ar) ... Für Österreich

(Sw)... Für Schweden  
(I).....Für Italien

(O).... Für Andere Gebiete  
(Al).... Für Australien



—MEMO—

—MEMO—

5221.8  
5847  
5847  
524.864



SINCE 1887

**YAMAHA MOTOR CO.,LTD.**

IWATA, JAPAN

Printed in Japan

77.2×3.0×1.4

(英・仏・独)